

VTZ SMART / VTZ SMART PLUS

EC - Dachlüftungsgerät mit Konstantdruckregelung

CE

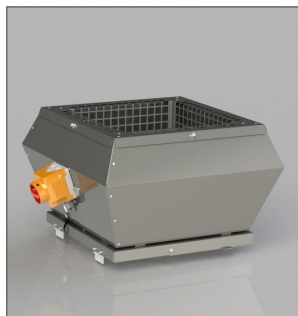



INHALTSVERZEICHNIS

VTZ SMART UND VTZ SMART PLUS	4
1. ALLGEMEINE HINWEISE	4
2. SICHERHEITSBESTIMMUNGEN	8
3. TRANSPORT, LAGERUNG	10
4. VORAUSSETZUNGEN FÜR DIE MONTAGE	12
5. TECHNISCHE DATEN	14
6. MONTAGE	18
7. ELEKTRISCHER ANSCHLUSS	20
8. DIE DRUCKREGELUNG	30
9. INBETRIEBNAHME	34
10. MIT WLAN VERBINDEN	36
11. DAS BEDIENMENÜ	42
12. SOLL-DRUCK ÄNDERN	46
13. SYSTEMZEIT EINSTELLEN	48
14. ABSENKBETRIEB	48
15. BETRIEBSMELDUNG	50
16. GERÄT – NAME EINGEBEN	50
17. BENUTZERNAME UND PASSWORT ÄNDERN	52
18. MELDUNGEN UND LOGDATEI	54
19. PROBLEMBEHANDLUNG	58
20. BEI FEHLER LÜFTER AUSSCHALTEN	60
21. RECORDER EIN	60
22. WARTUNG UND INSTANDHALTUNG	62
23. HERSTELLER- UND MONTAGENACHWEIS	68
24. ZUGANGSDATEN ZUM LÜFTUNGSGERÄT	70
25. EG-KONFORMITÄTSERKLÄRUNG	72

IMPRESSUM

Manufacturer / Hersteller / Fabricant :

ZLT Lüftungs- und Brandschutztechnik GmbH
 Wilhermsdorfer Straße 28
 09387 Jahnsdorf/Erzgebirge
 DEUTSCHLAND

Deutschland :

Aereco GmbH
 Robert-Bosch-Straße 9
 65719 Hofheim-Wallau
 DEUTSCHLAND
 Tel.: 06122/ 92 768 30
 Fax: 06122/ 92 768 90
 www.aereco.de

Other country / Autre pays :

Aereco S.A.S
 62 rue de Lamirault
 Collégien
 77615 Marne-la-Vallée cedex 3
 FRANCE
 Tel.: +33 1 60 06 44 65
 Fax: +33 1 64 80 47 26
 www.aereco.com



Alle Rechte an den Publikationen behalten wir uns vor. Die Benutzung der Bilder in dieser Anleitung darf nur mit ausdrücklicher schriftlicher Genehmigung der Aereco GmbH und der in dieser Anleitung genannten Firmen erfolgen. Aus drucktechnischen Gründen können leichte Farbabweichungen auftreten. Technische Änderungen vorbehalten.

CONTENT

VTZ SMART AND VTZ SMART PLUS	5
1. GENERAL REMARKS	5
2. SAFETY INSTRUCTIONS	9
3. TRANSPORT, STORAGE	11
4. INSTALLATION CONDITIONS	13
5. TECHNICAL DATA	15
6. INSTALLATION	19
7. ELECTRICAL CONNECTION	21
8. THE PRESSURE CONTROL DEVICE	31
9. COMMISSIONING	35
10. CONNECTING WITH WI-FI	37
11. MENU ON A TERMINAL DEVICE	43
12. PRESSURE SETPOINT ADJUSTMENT	47
13. ADJUST SYSTEM TIME	49
14. REDUCED SPEED	49
15. OPERATING NOTIFICATION	51
16. DEVICE - ADJUST NAME	51
17. CUSTOMERS USER NAME AND PASSWORD CHANGING	53
18. STATUS – LOGFILE ENTRY	55
19. SOLVING PROBLEMS	59
20. ON ERROR SWITCH OFF FAN	61
21. RECORDER ON	61
22. MAINTENANCE AND SERVICING	63
23. CERTIFICATE OF MANUFACTURE AND INSTALLATION	69
24. WI-FI CONNECTION DATA	71
25. EC COMPLIANCE DECLARATION	73

CONTENU

VTZ SMART ET VTZ SMART PLUS	5
1. REMARQUES GÉNÉRALES	5
2. CONSIGNES DE SÉCURITÉ	9
3. TRANSPORT, STOCKAGE	11
4. CONDITIONS DE MONTAGE	13
5. DONNÉES TECHNIQUES	15
6. MONTAGE	19
7. RACCORDEMENT ÉLECTRIQUE	21
8. LE RÉGULATEUR DE PRESSION	31
9. MISE EN SERVICE	35
10. CONNEXION AU WIFI	37
11. CONFIGURER DPRE SMART PAR LE TERMINAL	43
12. MODIFIER LA PRESSION DÉSIRÉE	47
13. RÉGLER LA DATE ET L'HEURE DU SYSTÈME	49
14. MODE RÉDUIT	49
15. MESSAGE DE FONCTIONNEMENT	51
16. VENTILATEUR – MODIFIER LE NOM	51
17. MODIFIER LE NOM D'UTILISATEUR ET LE MOT DE PASSE	53
18. NOTIFICATIONS	55
19. RÉOLUTION DES PROBLÈMES	59
20. ARRÊTER LE VENTILATEUR EN CAS D'ERREUR	61
21. ENREGISTREMENT ACTIVÉ	61
22. ENTRETIEN ET MAINTENANCE	63
23. JUSTIFICATIF DE FABRICATION ET DE MONTAGE	69
24. DONNÉES DE CONNEXION WI-FI	71
25. DÉCLARATION DE CONFORMITÉ CE	74

We reserve all publication rights. All images and content in this document are a copyright of their owners and must not be reproduced without their express permission. Aereco reserves the right to amend, update or withdraw any information in this document without prior notice.

Nous nous réservons tous les droits liés aux publications. Toutes les images et le contenu de ce document sont la propriété de leurs auteurs et ne peuvent être reproduits sans les avoir expressément demandées. Aereco se réserve le droit de modifier, mettre à jour ou retirer toute information dans ce document sans préavis.

VTZ SMART UND VTZ SMART PLUS

1. ALLGEMEINE HINWEISE

1.1. GELTUNGSBEREICH

- Diese Betriebsanleitung gilt nur für den beschriebenen Artikel und keinesfalls für die komplette Anlage. In Schemen sowie im Text werden ggf. Beziehungen zu anderen Komponenten von Anlagen dargestellt. Dies geschieht jedoch nur zur Verdeutlichung des Gesamtzusammenhanges. Weitere Anleitungen sowie die Montageanleitungen der Hersteller anderer Geräte sind unbedingt zu beachten.
- Zur bestimmungsgemäßen Verwendung gilt auch die Einhaltung der in dieser Betriebsanleitung beschriebenen Vorgehensweisen bei Montage, Betrieb und Instandhaltung.
- Bitte lesen Sie die Betriebsanleitung vollständig, ehe Sie mit den Arbeiten beginnen. Umbauten und Änderungen sind nur nach unserer schriftlichen Genehmigung zulässig.

1.2. GEBRAUCHSHINWEISE

- Änderungen der Konstruktion sowie der technischen Daten behalten wir uns vor. Diese werden auch ohne vorherige Ankündigung wirksam. Aus den Textangaben, Abbildungen sowie den Zeichnungen können deshalb keine Ansprüche abgeleitet werden. Irrtümer sind vorbehalten.
- Bewahren Sie diese Betriebsanleitung für den späteren Gebrauch sorgfältig auf.
- Neben den Bestimmungen dieser Betriebsanleitung sind weitere geltende Regeln zu beachten. Dies gilt insbesondere für Regeln zur Unfallverhütung, anerkannte fachtechnische Regeln sowie sicherheitstechnische Regeln (DIN, VDI, VDE etc.).

VTZ SMART AND VTZ SMART PLUS

1. GENERAL REMARKS

1.1. SCOPE

- These instructions apply to the product described only and in no case to the ventilation installation as a whole. Any association of the ventilation unit with other components in the diagrams or in the text of the manual is for the sole purpose of clarifying the general context. It is essential to install the other components of the installation as explained in their respective installation manuals.
- For intended use, it is essential to follow the installation, operating, and maintenance procedures described in this instruction manual.
- Please read the whole manual before starting work. Transformations and modifications of the product are allowed only after our written authorization has been granted.

1.2. UTILISATION

- We reserve the right to make changes to the construction and to the technical data of the ventilation unit. Such changes shall take effect without notice. No claims shall be allowed on the ground of errors in the texts, illustrations, and drawings.
- For this reason, we recommend keeping this instruction manual in a safe place for possible later use.
- In addition to the indications given in this installation manual, any other regulations in force must also be taken into account. This applies in particular to accident prevention rules, common technical rules, and safety rules (DIN, VDI, VDE, etc.).

VTZ SMART ET VTZ SMART PLUS

1. REMARQUES GÉNÉRALES

1.1. CHAMP D'APPLICATION

- Cette notice d'instructions ne s'applique qu'au produit décrit et dans aucun cas à la globalité de l'installation de ventilation. L'association de l'unité de ventilation avec d'autres composants figure éventuellement sur des schémas ou dans le texte de la notice, cela uniquement dans le but de clarifier le contexte général. Il est impératif de respecter les notices de montage des autres composants de l'installation.
- Pour un usage normal, il est impératif de respecter la procédure de montage, de fonctionnement et de maintenance décrite dans cette notice d'instructions.
- Veuillez lire l'intégralité de la notice avant le commencement des travaux. Toutes transformations et modifications du produit ne sont autorisées qu'après avoir obtenu notre autorisation écrite.

1.2. MODE D'EMPLOI

- Nous nous réservons le droit d'effectuer des modifications portant sur la construction et sur les données techniques de l'unité de ventilation. Ces dernières prendront effet sans préavis. Les textes, illustrations et plans ne pourront faire l'objet d'aucune revendication en cas d'erreurs.
- C'est la raison pour laquelle nous conseillons de conserver soigneusement cette notice d'instructions pour une utilisation ultérieure.
- Outre les dispositions de cette notice de montage, il est également nécessaire de tenir compte des autres réglementations en vigueur. Cela s'applique notamment aux règles en matière de prévention des accidents, aux règles techniques reconnues ainsi qu'aux règles de sécurité (DIN, VDI, VDE etc.).

1.3. GEWÄHRLEISTUNG UND HAFTUNG

Gewährleistungs- und Haftungsansprüche bei Personen- und Sachschaden sind ausgeschlossen, wenn sie auf eine oder mehrere der folgenden Ursachen zurückzuführen sind:

- Nicht bestimmungsgemäße Verwendung.
- Nichtbeachten der Hinweise bezüglich Transport, Lagerung, Montage, Betrieb und Wartung.
- Unsachgemäße Montage, Inbetriebnahme oder Reparatur.
- Eigenmächtige bauliche Veränderungen.
- Katastrophenfälle durch Fremdkörpereinwirkung und höhere Gewalt.

1.4. PIKTOGRAMME



Achtung. Gefahr einer Beschädigung / niedrigen Effizienz / verkürzte Lebensdauer des Lüftungsgeräts



Verletzungsgefahr



Transport des Lüftungsgeräts



Gefahr von Stromschlägen



Gefahr vor ungewollter Wiedereinschaltung des Lüftungsgerätes



Seitenverweis



externe Dokumente beachten

1.3. WARRANTY AND LIABILITY CLAIMS

Warranty and liability claims regarding persons and property damage are excluded if they are caused by one or more of the following factors:

- Improper use.
- Disregard of the instructions regarding transport, storage, assembly, operation and maintenance.
- Improper assembly, commissioning or repairs.
- Unauthorized structural changes.
- Disasters caused by foreign bodies and force majeure.

1.4. PICTOGRAMS



Attention! Risks of appliance damage and bad efficiency and longevity of the appliance



Risk of injury



Appliance haulage



Risk of electric shock



Risk of accidental restart



Page reference



Consider external documents

1.3. DROITS DE GARANTIE ET DE RESPONSABILITÉ

Droits de garantie et de responsabilité pour les personnes et les dommages matériels sont exclus s'ils peuvent être attribués à une ou plusieurs causes suivantes:

- Mauvaise utilisation.
- Non-respect des consignes de transport, stockage, montage, exploitation et entretien.
- Montage, mise en service ou réparations incorrects.
- Modifications structurelles non autorisées.
- Les sinistres causés par des corps étrangers et Force majeure.

1.4. PICTOGRAMMES



Attention! Risque de dégradation de l'appareil et de mauvaises efficacité et longévité de l'appareil



Risque de blessure



Transport de l'unité de ventilation



Risque de choc électrique



Risques dus à leur mise en marche involontaire



Référence de page



Considérer les documents externes

2. SICHERHEITSBESTIMMUNGEN

- Dachlüftungsgeräte sind keine gebrauchsfertigen Produkte und dürfen erst betrieben werden, wenn sie in lufttechnische Anlagen eingebaut sind oder ihre Sicherheit durch Berührungsschutzgitter entsprechend DIN EN ISO 13857 oder sonstige bauliche Anlagen sichergestellt ist.
- Die Montage, elektrische Installation und Instandsetzung darf nur von ausgebildetem Fachpersonal vorgenommen werden. Betreiben Sie das Lüftungsgerät nur in den auf dem Typenschild bzw. den technischen Daten angegebenen Bereichen.
- Verwenden Sie das Lüftungsgerät nur bestimmungsgemäß. Planer, Anlagenerrichter oder Betreiber sind für die ordnungsgemäße und sichere Montage und den sicheren Betrieb verantwortlich. Sicherheitsbauteile, z.B. Schutzgitter, dürfen nicht umgangen oder außer Funktion gesetzt werden.

Vorsicht!



Das Gerät ist zu einem großen Teil aus Blech gefertigt und weist produktionsbedingt scharfkantige Bauteile auf. Bei der Montage kann der Kontakt mit diesen Bauteilen zu Verletzungen führen. Monteure sollten daher stets Schutzhandschuhe bei den Arbeiten am Gerät tragen.

Gefahr!



Arbeiten am Gerät dürfen nicht während eines Gewitters stattfinden. Berühren Sie das Gerät erst fünf Minuten nach allpoligem Abschalten der Spannung. Vor Öffnen des Gerätes ist dieses spannungslos zu schalten und das Auslaufen des Lüftungsgerätes abzuwarten.



Der Blitzschutz ist bauseitig nach VDE 0185-1 bis 4 sicherzustellen!

2. SAFETY INSTRUCTIONS

- The ventilation units described in this document are not ready-to-use products, and can be operated only after being installed in ventilation installations or after their safety has been ensured by a protective grille as per standard in force (example DIN EN ISO 13857) or other type of regulation installation.
- Only trained and qualified personnel can perform the installation, wiring, and maintenance. Operate the ventilation unit within the range of use defined on the data plate or the technical data page.
- Use the ventilation unit in conformity with its field of application. The authors of the project, installers, and users are responsible for the conformity of the installation and for its proper operation. The safety components, e.g. the protective grilles, must not be short-circuited or rendered inoperative.

Caution!

The appliance is made mainly of sheet metal and includes parts having sharp edges. During installation, contact with these parts may cause injuries. For this reason, the installers must always wear protective gloves when they work on the appliance.



Danger!

Work on the device must not take place during a thunderstorm. Wait five minutes after disconnecting the voltage at all poles before touching the device.



Before opening the unit, switch off the power and wait for the fan to run out.



Lightning protection is to be installed on site according to VDE 0185-1 to 4* !



2. CONSIGNES DE SÉCURITÉ

- Les unités de ventilation décrites dans ce document ne sont pas des produits prêts à l'emploi et ne peuvent fonctionner qu'après avoir été montées dans des installations de ventilation ou après que leur sécurité ait été assurée par une grille de protection selon la norme en vigueur (par exemple DIN EN ISO 13857) ou d'autres types d'installations réglementaires.
- Seul un personnel qualifié et formé peut se charger du montage, de l'installation électrique et de l'entretien. Faites seulement fonctionner l'unité de ventilation dans le domaine d'emploi défini sur la plaque signalétique ou dans les données techniques.
- Utilisez l'unité de ventilation conformément à son champ d'application. Les auteurs du projet, les installateurs ou les utilisateurs sont responsables de la conformité de l'installation et de son bon fonctionnement. Les composants de sécurité, par exemple les grilles de protection, ne doivent pas être court-circuités ou mis hors service.

Prudence!

L'appareil est principalement constitué de tôle et présente des éléments de construction à arêtes vives. Lors du montage, le contact avec ces éléments de construction peut cependant provoquer des blessures. C'est la raison pour laquelle les installateurs doivent toujours porter des gants de protection lorsqu'ils travaillent sur l'appareil.



Danger!

Les travaux sur l'appareil ne doivent pas être effectués pendant un orage. Ne pas toucher l'appareil pendant 5 minutes après avoir débranché tous les pôles. Avant d'ouvrir l'appareil, couper le courant et attendre que le ventilateur s'arrête complètement.



La protection contre la foudre doit être installée sur site conformément à VDE 0185-1 à 4* !



BESTIMMUNGSGEMÄSSE VERWENDUNG

- Dachlüftungsgeräte sind für den Einsatz in Lüftungsanlagen konzipiert. Sie dürfen nur in Lüftungsanlagen mit normaler Luft (geringer Staubgehalt) bis 40 °C Lufttemperatur betrieben werden. Der Betrieb in Lüftungsanlagen mit explosiven Medien gemäß 2014/34/EU ist nicht zulässig. Die Maschine ist nicht geeignet, Materialien zu verarbeiten, aus denen explosionsgefährliche Medien entstehen können.

3. TRANSPORT, LAGERUNG



Dachlüftungsgeräte sind ab Werk für die jeweils vereinbarte Transportart verpackt. Transportieren Sie die Lüftungsgeräte nur originalverpackt auf den dafür vorgesehenen Transportvorrichtungen mit geeigneten Hebezeugen. Bei Transport von Hand beachten Sie die zumutbaren menschlichen Hebe- und Tragekräfte. Die Gewichte der Lüftungsgeräte entnehmen Sie bitte den technischen Daten.

- Vermeiden Sie unbedingt Schläge und Stöße. Achten Sie auf evtl. Beschädigung der Verpackung oder des Lüftungsgeräts. Eventuelle Transportschäden sind sofort beim Frachtführer anzuzeigen.
- Lagern Sie das Lüftungsgerät trocken und wettergeschützt bis zur endgültigen Montage. Vermeiden Sie extreme Hitze- oder Kälteeinwirkung.

FIELDS OF APPLICATION

- Terrace and pitched roof ventilation units are designed for use in ventilation installations. They must be used in conventional air ventilation installations (low dust content) at an air temperature not exceeding 40°C. Operation in contact with installations containing explosive substances is not allowed.

3. TRANSPORT, STORAGE



The ventilation units described in this document are packed in the plant according to the type of transport used. Using lifting equipment designed for this purpose, transport the ventilation units in their original packaging and place them suitably on the means of transport. For manual transport, allow for the total weight when lifting and carrying the ventilation unit. You will find the weights of the ventilation units in the technical data pages of this manual.

- Avoid jolts and shocks. Watch out for possible damage of the packaging or of the ventilation unit. If there is damage that may be due to transport, the carrier must be so informed immediately.
- Store the ventilation unit in a dry place sheltered from the elements until it is permanently installed. Avoid extreme temperature variations.

CHAMPS D'APPLICATION

- Les unités de ventilation pour terrasse et toit sont conçues pour être utilisées dans les installations de ventilation. Elles doivent fonctionner dans des installations de ventilation d'air classiques (faible teneur en poussière) pour une température d'air de 40°C maximum. Le fonctionnement en contact avec des installations contenant des substances explosives n'est pas autorisé.

3. TRANSPORT, STOCKAGE



Les unités de ventilation décrites dans ce document sont emballées en usine en fonction du type de transport utilisé. À l'aide des engins de levage prévus à cet effet, transportez les unités de ventilation dans leur emballage original et placezles de façon adéquate sur les moyens de transport. En cas de transport manuel, tenez compte du poids total pour lever et porter l'unité de ventilation. Vous trouverez le poids des unités de ventilation dans les données techniques de cette notice.

- Evitez impérativement les coups et les chocs. Soyez attentif à un éventuel endommagement de l'emballage ou de l'unité de ventilation. En cas d'éventuels dommages dus au transport, informer immédiatement le transporteur.
- Stockez l'unité de ventilation au sec et à l'abri des intempéries jusqu'à son montage définitif. Evitez les variations de température extrêmes.

4. VORAUSSETZUNGEN FÜR DIE MONTAGE

- Dachlüftungsgeräte sind für die Montage auf einen stand-sicher auf dem Dach installierten Sockel vorgesehen.

Die Dimensionierung der Befestigung hat unter Berücksichtigung der DIN EN 1991-1-4 zu erfolgen. Die Stand-sicherheit des Sockels ist bauseits zu gewährleisten. Es dürfen nur Sockel der Aereco GmbH verwendet werden, die über vorgefertigte Anschlüsse für Lüftungsgeräte der Baueihe verfügen. Der luftdichte Anschluss von Lüftungs-leitungen an den Sockel ist durch den Anlagengerichter sicherzustellen.



- Achten Sie bei der Aufstellung des Lüftungsgerätes auf einen ausreichenden umlaufenden Revisionsabstand von mindestens 1 Meter.



Beachten Sie zudem die Angaben der separaten Montageanleitung des je-weiligen Sockels der Aereco GmbH.

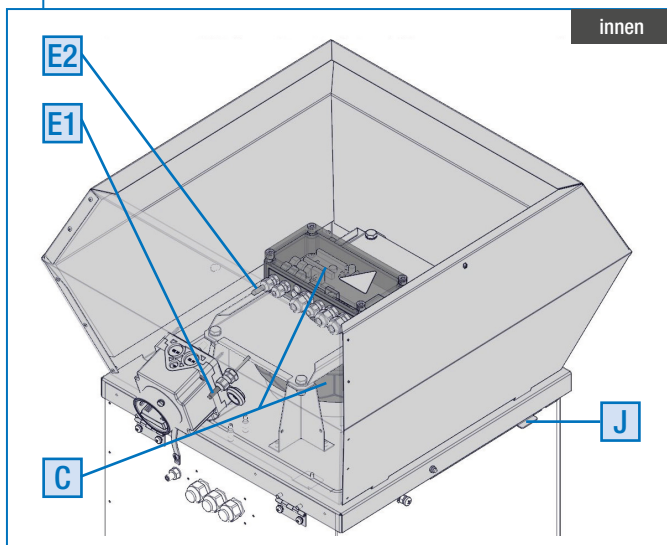
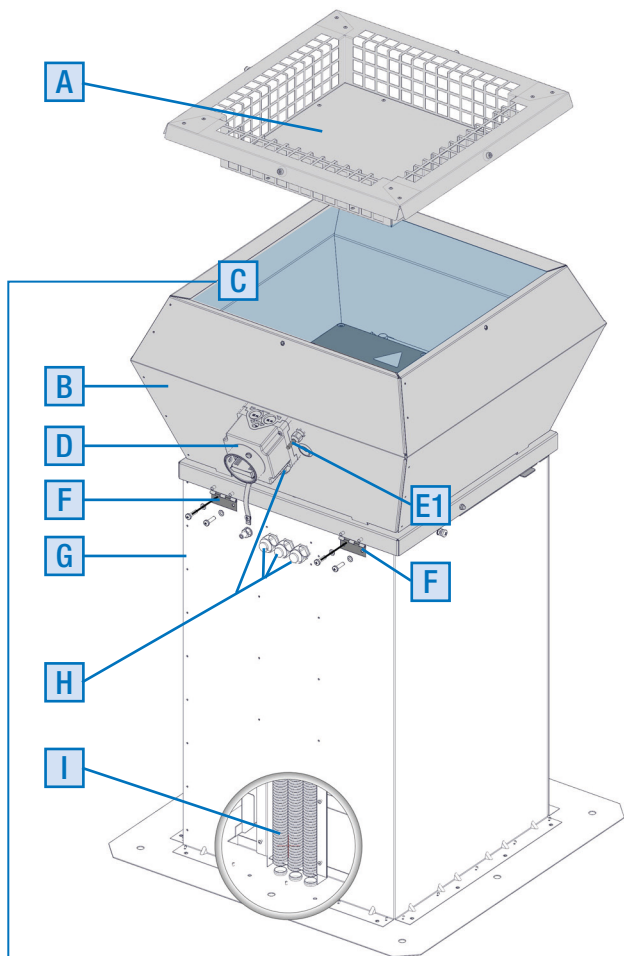

ÜBERSICHT DER BAUTEILE DES LÜFTUNGSGERÄTES

A	Abdeck- und Griffschutzblech
B	Gehäuse des Lüftungsgerätes
C	Druckregelung und Motor- / Laufradeinheit
D	Reparaturschalter
E1	Umgebungstemperatursensor (nur bei VTZ Smart Plus)
E2	Ablufttemperatursensor (nur bei VTZ Smart Plus)
F	Scharnier
G	Sockel (beispielhaft)
H	Kabelverschraubungen
I	integrierter Kabelkanal
J	Zugsicherung

4. INSTALLATION CONDITIONS

- Terrace and pitched roof ventilation units are designed to be mounted on a base on the roof, of which stability must be ensured by the installer.



It is recommended to use the adaptor proposed by the manufacturer; they have prefabricated junctions for the ventilation units of the series.

The builder of the installation must see to it that the junction of the ventilation duct to the base of the ventilation unit is perfectly airtight.

- Make sure that around the unit is a sufficient clearance for revision of at least one meter.



Also consider the separate installation instructions for the respective base of the manufacturer.

4. CONDITIONS DE MONTAGE

- Les unités de ventilation pour terrasse et toit sont conçues pour être montées sur un socle dédié dont la stabilité doit être garantie par l'installateur.



Il est recommandé d'utiliser les socles proposés par le fabricant, ces derniers disposant des raccords préfabriqués pour les unités de ventilation de la série.

Le constructeur de l'installation doit veiller à ce que le raccord des conduits de ventilation au socle de l'unité de ventilation soit bien hermétique.

- Suivre également les instructions du manuel d'installation respectif du socle proposé par le fabricant.



Vérifier qu'un espace libre d'un mètre minimum tout autour de l'appareil est disponible en cas d'opération de maintenance.

OVERVIEW OF THE COMPONENTS OF THE VENTILATION UNIT

A	Protective grille
B	Enclosure of the ventilation unit
C	Pressure control device and motor/rotor assembly
D	Proximity switch
E1	Surrounding temperature sensor (only VTZ Smart Plus)
E2	Exhaust air temperature sensor (only VTZ Smart Plus)
F	Hinges
G	Base / adaptor (illustration as an example)
H	Packing box
I	Built-in cable grommets
J	Locking system

VUE D'ENSEMBLE DES COMPOSANTS DE L'UNITÉ DE VENTILATION

A	Grille de protection
B	Enveloppe de l'unité de ventilation
C	Régulateur de pression et ensemble moteur/ rotor
D	Interrupteur principal
E1	Capteur de température ambiante (VTZ Smart Plus seulement)
E2	Capteur de température d'air extrait (VTZ Smart Plus seulement)
F	Charnières
G	Socle de l'unité de ventilation / adaptateur (illustration à titre d'exemple)
H	Presse-étoupes
I	Passage de câbles intégré
J	Système de blocage

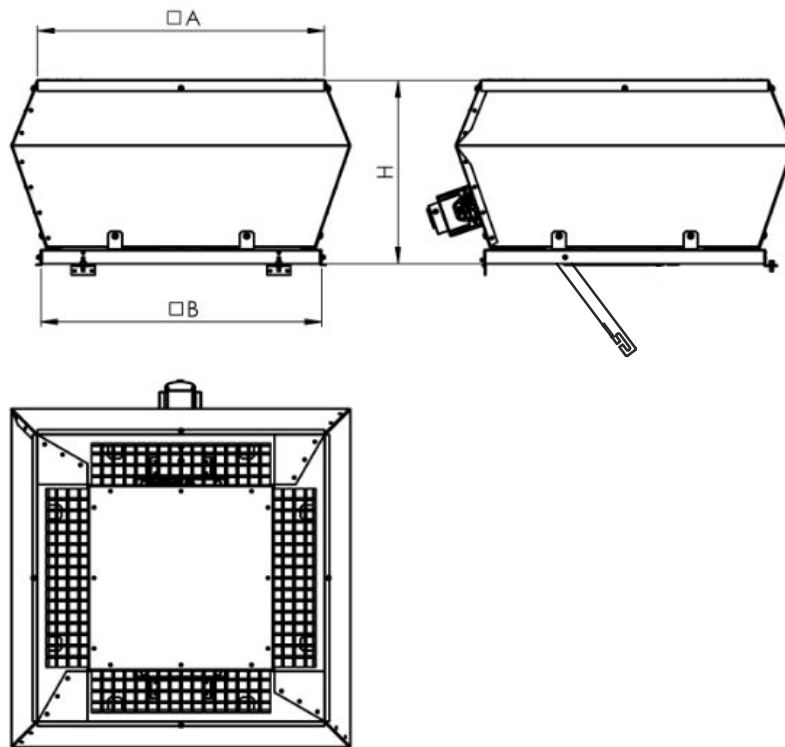

5. TECHNISCHE DATEN

5.1. TECHNISCHE DATEN DER DACHLÜFTUNGSGERÄTE DE

Baugröße	VTZ 0 Smart	VTZ 1 Smart	VTZ 2 Smart	VTZ 3 Smart	VTZ 4 Smart	VTZ 6 Smart
Abmessungen						
A [mm]	445	547	720	720	954	954
B [mm]	340	440	600	600	707	707
H [mm]	290	338	400	400	577	577
Eigenschaften						
Volumenstrom max. [m ³ /h]	600	850	1 600	2 300	4 500	6 800
Druckerhöhung [Pa]	130	130	130	130	130	130
Max. Drehzahl [1/min]	3 800	3 490	1 600	2 195	1 735	1 090
Nennspannung [V, 50 Hz]	230	230	230	230	230	230
Nennstrom [A]	0,78	1,40	1,23	2,00	2,20	3,30
max. Leistungsaufnahme [Watt]	90	168	157	465	520	750
Gewicht [kg]	10	12	21	23	51	57
max. Lufttemperatur [°C]	40	40	40	40	40	40
max. Schalldruckpegel in 3 m [dB(A)]	55	52	50	60	60	58
max. Schalleistungspegel [dB(A)]	77	72	67	78	75	71
Schutzart des Lüftungsgeräts	IP 54	IP 54	IP 54	IP 54	IP 54	IP 54
Motorschutz	intern					

5. TECHNICAL DATA

5.1. TECHNICAL DATA OF THE VENTILATION UNIT

EN

Models		VTZ 0 Smart	VTZ 1 Smart	VTZ 2 Smart	VTZ 3 Smart	VTZ 4 Smart	VTZ 6 Smart
Dimensions							
A	[mm]	445	547	720	720	954	954
B	[mm]	340	440	600	600	707	707
H	[mm]	290	338	400	400	577	577
Data							
airflow max.	[m ³ /h]	600	850	1 600	2 300	4 500	6 800
Increase of pressure	[Pa]	130	130	130	130	130	130
Max. speed	[1/min]	3 800	3 490	1 600	2 195	1 735	1 090
Rated voltage	[V, 50 Hz]	230	230	230	230	230	230
Rated current	[A]	0,78	1,40	1,23	2,00	2,20	3,30
Max. power consumption [Watt]		90	168	157	465	520	750
Weight	[kg]	10	12	21	23	51	57
Max. air temperature	[°C]	40	40	40	40	40	40
Max. acoustic pressure level at 3 m [dB(A)]		55	52	50	60	60	58
Max. acoustic power level [dB(A)]		77	72	67	78	75	71
Ingress protection of the ventilation unit		IP 54	IP 54	IP 54	IP 54	IP 54	IP 54
Protection of the motor		internal					

5. DONNÉES TECHNIQUES

5.1. DONNÉES DE L'UNITÉ DE VENTILATION

FR

Modèles		VTZ 0 Smart	VTZ 1 Smart	VTZ 2 Smart	VTZ 3 Smart	VTZ 4 Smart	VTZ 6 Smart
Dimensions							
A	[mm]	445	547	720	720	954	954
B	[mm]	340	440	600	600	707	707
H	[mm]	290	338	400	400	577	577
Données							
Débit volumique max.	[m ³ /h]	600	850	1 600	2 300	4 500	6 800
Pression	[Pa]	130	130	130	130	130	130
Vitesse max.	[1/min]	3 800	3 490	1 600	2 195	1 735	1 090
Tension nominale	[V, 50 Hz]	230	230	230	230	230	230
Courant nominal	[A]	0,78	1,40	1,23	2,00	2,20	3,30
Puissance max. absorbée [Watt]		90	168	157	465	520	750
Poids	[kg]	10	12	21	23	51	57
Température max. de l'air [°C]		40	40	40	40	40	40
Niveau max. de pression acoustique à 3 m [dB(A)]		55	52	50	60	60	58
Niveau max. de puissance acoustique [dB(A)]		77	72	67	78	75	71
Type de protection du moteur		IP 54	IP 54	IP 54	IP 54	IP 54	IP 54
Protection du moteur		interne					

5.2. TECHNISCHE DATEN DER DRUCKREGELUNG

Allgemein

Produktbezeichnung	Druckregelung
--------------------	---------------

Gehäuse

Material	Polycarbonat
Farbe	grau
Abmessungen (B x H x T)	180 mm × 94 mm × 57 mm
Gewicht	894 g
Befestigung	Montagebohrung am Gehäuse

Spannungseingang

Betriebsspannung	230 V AC ± 10%
Gerätesicherung	500 mA T

Lüfteranschluss

Geeigneter Lüftertyp	VTZ 0, VTZ 1, VTZ 2, VTZ 3, VTZ 4, VTZ 6, VCZ 0, VCZ 1, VCZ 2, VCZ 3, VCZ 4
Anzahl	1

Melderelais

Spannungsausgang	230 V AC
Max. Strom	2,5 A
Max. Leistung	625 VA, 75 W

Umgebungsbedingungen

Betriebstemperatur	-25 °C ... +70 °C
Schutzart	IP66

Wi-Fi Verbindung

Frequenzband	2,4 GHz
--------------	---------

5.2. TECHNICAL DATA OF THE PRESSURE CONTROL DEVICE

General	
Product name	Pressure control device
Housing	
Material	Polycarbonate
Colour	Grey
Dimensions (B x H x T)	180 mm × 94 mm × 57 mm
Weight	894 g
Fastening	marked holes onto the housing
Power supply	
Voltage	230 V AC ± 10 %
Fuse	500 mA
Exhaust unit connection	
Exhaust unit types	VTZ 0, VTZ 1, VTZ 2, VTZ 3, VTZ 4, VTZ 6, VCZ 0, VCZ 1, VCZ 2, VCZ 3, VCZ 4
Number	1
Signal relay	
voltage output	230 V AC
max. current	2,5 A
max. power	625 VA, 75 W
Surrounding	
Operating temperature	-25 °C ... +70 °C
Protection	IP66
Wi-Fi Connection	
Frequency	2.4 GHz

5.2. DONNÉES DE RÉGULATEUR DE PRESSION

Général	
Désignation du produit	Régulateur de pression (DPRE Smart)
Boîtier	
Matière	Polycarbonate
Couleur	gris
Dimensions (L x H x P)	180 mm × 94 mm × 57 mm
Poids	894 g
Fixation	Trou de montage au boîtier
Entrée de tension	
Tension de service	230 V AC ± 10%
Fusible d'appareil	500 mA T
Raccord de ventilateur	
Type de ventilateur approprié	VTZ 0, VTZ 1, VTZ 2, VTZ 3, VTZ 4, VTZ 6, VCZ 0, VCZ 1, VCZ 2, VCZ 3, VCZ 4
Nombre	1
Rélais de signalisation	
Sortie de tension	230 V AC
courant maximal	2,5 A
puissance maximale	625 VA, 75 W
Conditions ambiantes	
Température de service	-25 °C ... +70 °C
Indice de protection	IP66
Connexion Wi-Fi	
Bande de fréquences	2,4 GHz

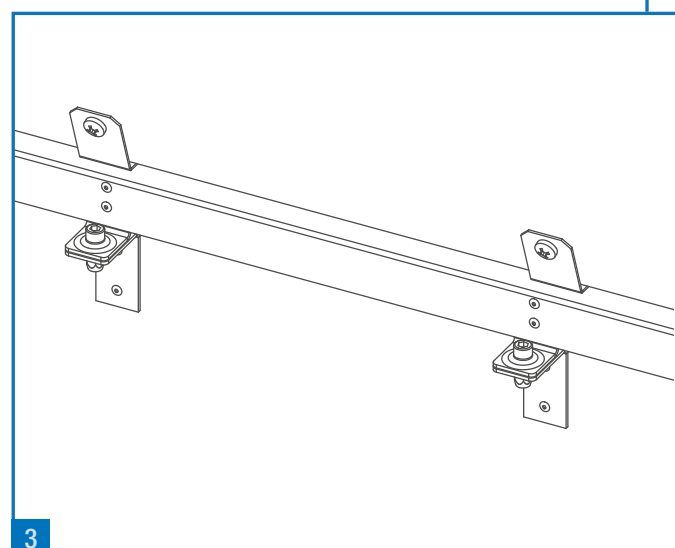
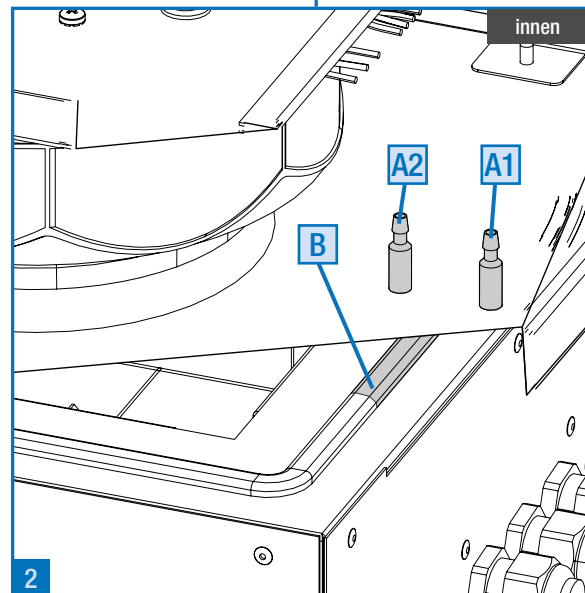
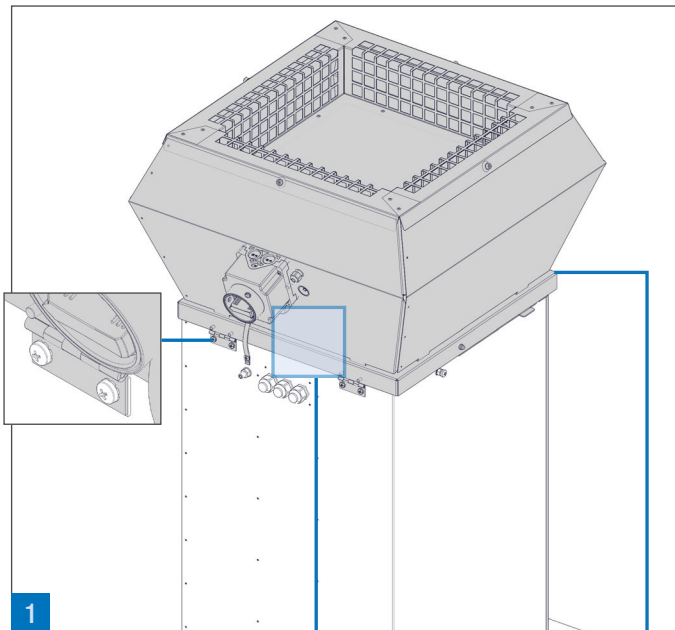

6. MONTAGE

Die Sockel können sich nach ihrer Bauart unterscheiden ( : Flachdachsockel, Schrägdachsockel, Anordnung vertikal, Anordnung horizontal). Die Montage des Lüftungsgerätes auf den Sockelkopf ist bei allen Sockeltypen gleich und wird hier beispielhaft illustriert (**1**).

Die gelieferten Sockel sind für die Montage des Dachlüftungsgerätes vorbereitet. Dafür befinden sich an der Rückseite des Sockels Gewindemuffen mit Befestigungsschrauben M5.

- Die Scharniere an der Grundplatte des Lüftungsgerätes sind in Deckung mit den Gewindemuffen am Sockel zu bringen und mit den vorhandenen Schrauben und Zahnscheiben zu verschrauben.
- Es ist darauf zu achten, dass der Dichtstreifen auf dem Sockel zwischen den Druckmessstutzen in der Grundplatte des Lüftungsgerätes verläuft (**2**). Andernfalls funktioniert die Druckregelung nicht ordnungsgemäß.



Stellen Sie außerdem sicher, dass der Dichtstreifen umlaufend abdichtet, um mögliche Leckagen während des Betriebes auszuschließen. Der Dichtstreifen darf die Druckmessstutzen nicht verdecken.

A1

Druckmessstutzen Atmosphäre

A2

Druckmessstutzen Kanalinnendruck

B

Dichtstreifen

- Als letzter Schritt erfolgt der Verschluss des Sockels. Dazu werden die Verschlusswinkel gegeneinander verschraubt (**3**).

6. INSTALLATION

The bases may differ according to the model ( : flat roof base, pitched roof base, vertical arrangement, horizontal arrangement). The installation of the ventilation unit on the top of the base is the same for all types of base and is illustrated here as an example (**1**).

The bases provided are specially designed for the installation of the terrace and pitched roof ventilation units. For this purpose, you will find threaded sleeves with M5 attachment screws on the back of the base.

- The hinges on the enclosure of the ventilation unit must be lined up with the threaded sleeves of the base, then attached using the screws and toothed washers provided with the ventilation unit.
- Make sure that the pressure taps on the bottom of the base frame is within the sealing strip of the base (**2**). Otherwise the pressure control may not work properly.



Make sure that the sealing strip seals circumferentially to prevent possible air leakage. The sealing strip must not cover up the pressure taps.

A1

Discharge coupling ambient

A2

Discharge coupling extract air

B

Gasket

- The last step is to close the base by screwing the closing brackets together (**3**).

6. MONTAGE

Les socles des unités de ventilation peuvent différer en fonction de leur modèle (socle de toit plat, socle de toit incliné, disposition verticale, disposition horizontale). Le montage de l'unité de ventilation sur la tête du socle est identique pour tous les types de socle et est illustré ici à titre d'exemple (**1**).

Les socles fournis sont conçus spécialement pour le montage de l'unité de ventilation pour terrasse et toit. A cet effet, vous trouverez des manchons filetés avec des vis de fixation M5 à l'arrière du socle.

- Les charnières situées sur l'enveloppe du ventilateur doivent coïncider avec les manchons filetés du socle, puis doivent être vissées avec les vis et les rondelles dentées fournies avec l'unité de ventilation.
- Il faut veiller à ce que le joint d'étanchéité du socle passe entre les prises de pressions à la base de l'unité de ventilation (**2**). Autrement, le contrôle de pression pourrait ne pas fonctionner correctement.



Assurez-vous que la bande d'étanchéité se scelle de manière circumférentielle pour éviter toute fuite d'air pendant le fonctionnement. La joint d'étanchéité ne doit pas couvrir les prises de pression.

A1

Raccord de refoulement
(ambiante)

A2

Raccord de refoulement
(d'air extrait)

B

Joint d'étanchéité

- La dernière étape consiste à fermer le socle en vissant les équerres de fermeture les unes contre les autres (**3**).

Die Lüftungsgeräte sind mit Klappvorrichtungen für die Wartung und Reinigung des Sockels bzw. des Ventilatorlaufrades ausgestattet.



Die Klappvorrichtung darf nur im spannungsfreien Zustand des Lüftungsgerätes und bei Stillstand des Ventilatorlaufrades geöffnet werden.

Achten Sie darauf, das Lüftungsgerät im aufgeklappten Zustand gegen versehentliches Zuschlagen zu sichern (Zugsicherung der Grundplatte am Sockel einhängen).

7. ELEKTRISCHER ANSCHLUSS

Der elektrische Anschluss darf nur von einer autorisierten Elektrofachkraft vorgenommen werden. Die einschlägigen Sicherheitsvorschriften des örtlichen Versorgungsunternehmens sind zu beachten. Es liegt in der Verantwortung des Planers und Installateurs, dass die verwendeten Leitungen auf die zu erwartende Gesamtleistung dimensioniert sind.

Falls in Ihrer Anlage der Einsatz einer FI-Schutzeinrichtung notwendig ist, so sind ausschließlich puls- und oder allstromsensitive FI-Schutzeinrichtungen (Typ F der B) zulässig.



Gefahr!

Alle Arbeiten sind im spannungsfreien Zustand durchzuführen.

Berühren Sie das Gerät erst fünf Minuten nach allpoligem Abschalten der Spannung. Netzspannung und Frequenz müssen mit den Angaben des Motors übereinstimmen.

Nur flexible Kabel verwenden, die einen geeigneten Schutz vor Bewitterung und UV-Strahlen bieten (Gehäuse ist klappbar für Revisionszwecke).

The ventilation units have covers that can be opened for the maintenance and cleaning of the base or of the rotor of the fan.

Les unités de ventilations sont équipées d'un système de capot ouvrable pour l'entretien et le nettoyage du socle ou du rotor du ventilateur.



The cover must be opened only when the ventilation unit is powered down and its rotor is no longer turning. While it is open, take care to protect the ventilation unit against accidental closing (engage the locking system on the ventilation unit).



Le capot ne doit être ouvert que lorsque l'unité de ventilation est hors tension et que le rotor de ce dernier ne tourne plus. Lorsqu'il est ouvert, veillez à protéger l'unité de ventilation contre une fermeture accidentelle (enclencher le système de blocage au niveau de l'unité de ventilation).

7. ELECTRICAL CONNECTION

The electrical connection must be made by a qualified electrician. The safety instructions in force in the local company must be respected. The author of the project and the installer are responsible for the correct sizing of the cables used according to the expected total power.

If the use of a residual current protective device (RCD) is required in your installation, only pulse current-sensitive and/or universal current (AC/ DC)-sensitive residual current protective devices (type F or B) are permitted.

7. RACCORDEMENT ÉLECTRIQUE

Le raccordement électrique doit être effectué par un électricien agréé. Les consignes de sécurité en vigueur dans l'entreprise locale de distribution doivent impérativement être respectées. L'auteur du projet et l'installateur sont responsables du bon dimensionnement des câbles utilisés par rapport à la puissance totale attendue.

Si l'utilisation d'un dispositif de protection FI est nécessaire dans votre installation, seuls les dispositifs de protection FI sensibles aux impulsions ou à tous les courants (type F ou B) sont autorisés.



Danger!
All work must be done with power off. Wait 5 minutes after disconnecting the voltage at all poles before touching the unit. The mains voltage and frequency must match the data of the motor.
Use flexible cables only adequately protected against exposure to the elements and to UV radiation (the cover can be opened for overhauls).



Danger!
Tous les travaux doivent être effectués hors tension.
Patienter 5 minutes après mise hors tension avant de toucher le module. La tension du réseau et la fréquence doivent concorder avec les données du moteur. Utiliser uniquement des câbles flexibles qui offrent une protection appropriée contre les expositions aux intempéries et aux rayons UV (le capot peut être ouvert à des fins de révision).

Für das Heranführen der Kabel zum Lüftungsgerät kann der im Sockel integrierte Kabelkanal genutzt werden. Alle Lüftungsgeräte sind anschlussfertig mit dem am Gehäuse angebrachten Reparaturschalter verdrahtet.

- Durch die Elektrofachkraft ist neben dem Anschluss des Reparaturschalters an die Netzspannung, auch die Gewährleistung des Blitzschutzes und des Potentialausgleichs des Lüftungsgerätes sicherzustellen. Das Lüftungsgerät ist dann bereits mit den voreingestellten Parametern betriebsbereit.

Optional können weitere Anschlüsse erforderlich sein, die dann direkt an der Regelung im Inneren des Lüftungsgerätes aufgelegt werden müssen. Hierfür stehen separate Kabeleinführungen für Steuerleitungen zur Verfügung.

7.1. HERSTELLEN DES POTENTIALAUSGLEICHS

Gefahr!

Die Inbetriebnahme des Dachlüftungsgerätes ohne fachgerechten Anschluss des Potentialausgleichs ist nicht zulässig. Es besteht Lebensgefahr durch Stromschlag auch im ausgeschalteten Zustand. Die Installation, Prüfung und Wartung vor Ort darf ausschließlich durch eine befugte Elektrofachkraft erfolgen.

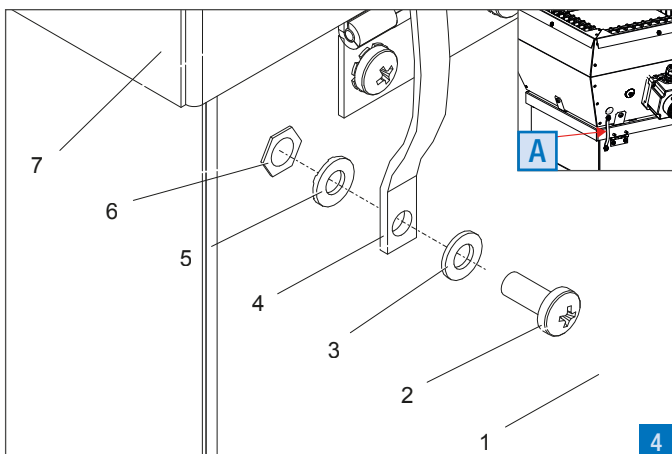

Alle Dachlüftungsgeräte VTZ Smart und VTZ Smart Plus besitzen eine Potentialausgleichsverbindung **A** zu den zugehörigen Sockelvarianten DSF, DSFA oder DSDSR.

- Werden Dachlüftungsgerät und Sockel getrennt geliefert, so ist bei der Montage die Potentialausgleichsverbindung gemäß der Abbildung anzuschrauben. (**4**)

1	Gehäuse Dachsockel
2	Flachkopfschraube M8
3	Unterlegscheibe
4	Potentialausgleichsverbinder
5	Kontaktscheibe M8
6	Einnietmutter M8
7	Gehäuse Dachlüftungsgerät

For the electrical connection of the fan, it is possible to use the cable grommets built into the base.

All ventilation units are wired and ready to connect to the proximity switch on the enclosure.

- Among the connection of the proximity switch to the main power source the electrician has to ensure the protection against lightening as well as the potential equalisation of the ventilation unit.

The ventilation unit is then immediately ready to operate with the preset parameters.

Optionally, other connections may be necessary. When this is the case, they must be placed directly on the control unit of the ventilation unit. For this purpose, separate packing boxes are available for the wiring of the controls.

7.1. INSTALATION OF EQUIPOTENTIAL BONDING



Danger!

Operation of the ventilation unit without proper installation of equipotential bonding is strictly prohibited. Violations can lead to injury or death by electrocution even if the ventilation unit is turned off. The installation, testing and maintenance of the potential equalisation has to be performed by authorised electrical skilled personal on site.

All ventilation units VTZ Smart and VTZ Smart Plus are equipped with an equipotential bonding connection **A** to establish potential equalisation to the associated base DSF, DSFA or DSDSR.

- If ventilation unit and base are supplied separately, the equipotential bonding connection of the ventilation unit VTZ has to be connected to the base as shown in the picture. (**4**)

1	Casing of base
2	Pan-head screw M8
3	Flat washer
4	Potential equalisation strap (copper strap)
5	Contact disc M8 (contact on casing)
6	Rivet nut M8
7	Casing of ventilation unit

Pour le raccordement électrique du ventilateur, il est possible d'utiliser le passage de câbles intégré dans le socle. Tous les ventilateurs sont câblés et prêts à raccorder à l'interrupteur principal placé sur l'enveloppe.

- Lors de la connexion de l'interrupteur principal à la source d'alimentation principale, l'électricien doit assurer la protection contre la foudre ainsi que la connexion équipotentielle de l'unité de ventilation. L'unité de ventilation est alors déjà prête à fonctionner avec les paramètres pré-réglés.

En option, d'autres raccords peuvent être nécessaires. Dans ce cas ils devront être directement placés sur l'unité de commande de l'unité de ventilation. Dans ce but, des presse-étoupes séparés pour les câblages des commandes sont à disposition.

7.1. INSTALLATION DE LA LIAISON ÉQUIPOTENTIELLE



Danger!

Le fonctionnement de l'unité de ventilation sans installation correcte de l'équipotentialité est strictement interdit. Cette violation peut entraîner des blessures ou la mort par électrocution même si l'unité de ventilation est éteinte. L'installation, les essais et la maintenance de l'égalisation potentielle doivent être effectués par un électricien qualifié autorisé sur site.

Toutes les unités de ventilation VTZ Smart et VTZ Smart Plus sont équipées d'une liaison équipotentielle **A** pour établir l'égalisation du potentiel au plénum associée DSF, DSFA ou DSDSR.

- Si l'unité de ventilation et le plénum sont fournis séparément, la liaison équipotentielle de l'unité de ventilation VTZ doit être raccordée au plénum comme indiqué sur l'image. (**4**)

1	Logement de douille
2	Vis à tête cylindrique M8
3	Rondelle
4	Courroie d'égalisation potentielle (courroie en cuivre)
5	Rondelle de contact M8 (contact sur le boîtier)
6	Écrou à sertir M8
7	Caisson de ventilation

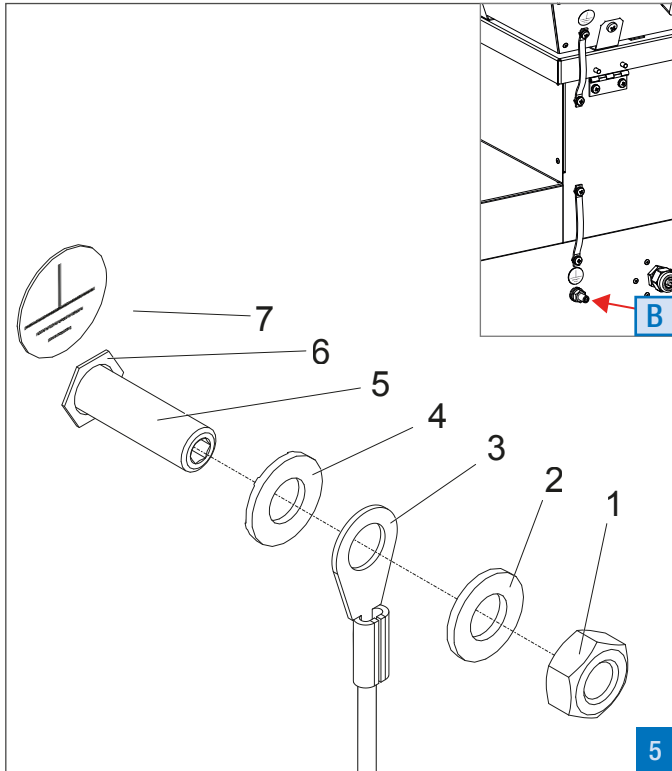

Der Anschlusspunkt **B** für den bauseitigen Anschluss des Schutzpotentialausgleichs befindet sich für Dachlüftungsgeräte VTZ Smart bzw. VTZ Smart Plus am Gehäuse der jeweiligen Sockelvariante.

Er besteht aus einem Bolzen mit Gewinde M8, erforderlichen Kontakt und Unterlegscheiben sowie einer Mutter M8.

Der Anschlusspunkt ist für eine bauseitige Kabelöse Durchmesser 8 mm ausgelegt.

- Der Potentialausgleich ist am Dachsockel gemäß der Abbildung (**5**) anzuschrauben .

1	Sechskantmutter M8
2	Unterlegscheibe
3	Leitungsöse 8 mm (bauseits)
4	Kontaktscheibe M8
5	Gewindestift M8 x 40
6	Einnietmutter M8
7	Gehäuse Dachsockel

The connection point **B** of equipotential bonding is located on the Casing of the associated base.

The connection point consists of a grub screw M8, contact disk, flat washer and a M8 hexagon nut.

The connection point is dimensioned for a on-site ring lug with a diameter of 8 mm.

- Protective equipotential bonding has to be installed on site as shown in the picture (**5**) .

1	Hexagon nut M8
2	Flat washer
3	Ring lug 8mm (on-site)
4	Contact disc M8 (contact on casing)
5	Grub screw M8x40
6	Rivet nut M8
7	Casing of base

Le point de connexion **B** de l'équipotentialité est situé sur le caisson du plénum associé.

Le point de connexion se compose d'une vis de pression M8, d'une cosse, d'une rondelle et d'un écrou hexagonal M8.

Le point de connexion est dimensionné pour une cosse à équiper sur site de diamètre 8mm.

- L'équipotentialité de protection doit être installée sur site comme indiqué sur l'image (**5**) .

1	Ecrou hexagonal M8
2	Rondelle
3	Cosse 8mm (à installer sur site)
4	Rondelle de contact M8 (contact sur le boîtier)
5	Vis de réglage M8x40
6	Ecrou à sertir M8
7	Logement de douille

7.2. STROMLAUFPLAN



Hinweis:
Nur die Variante „VTZ Smart Plus“ ist mit Temperatursensoren für die Temperaturanzeige ausgestattet.

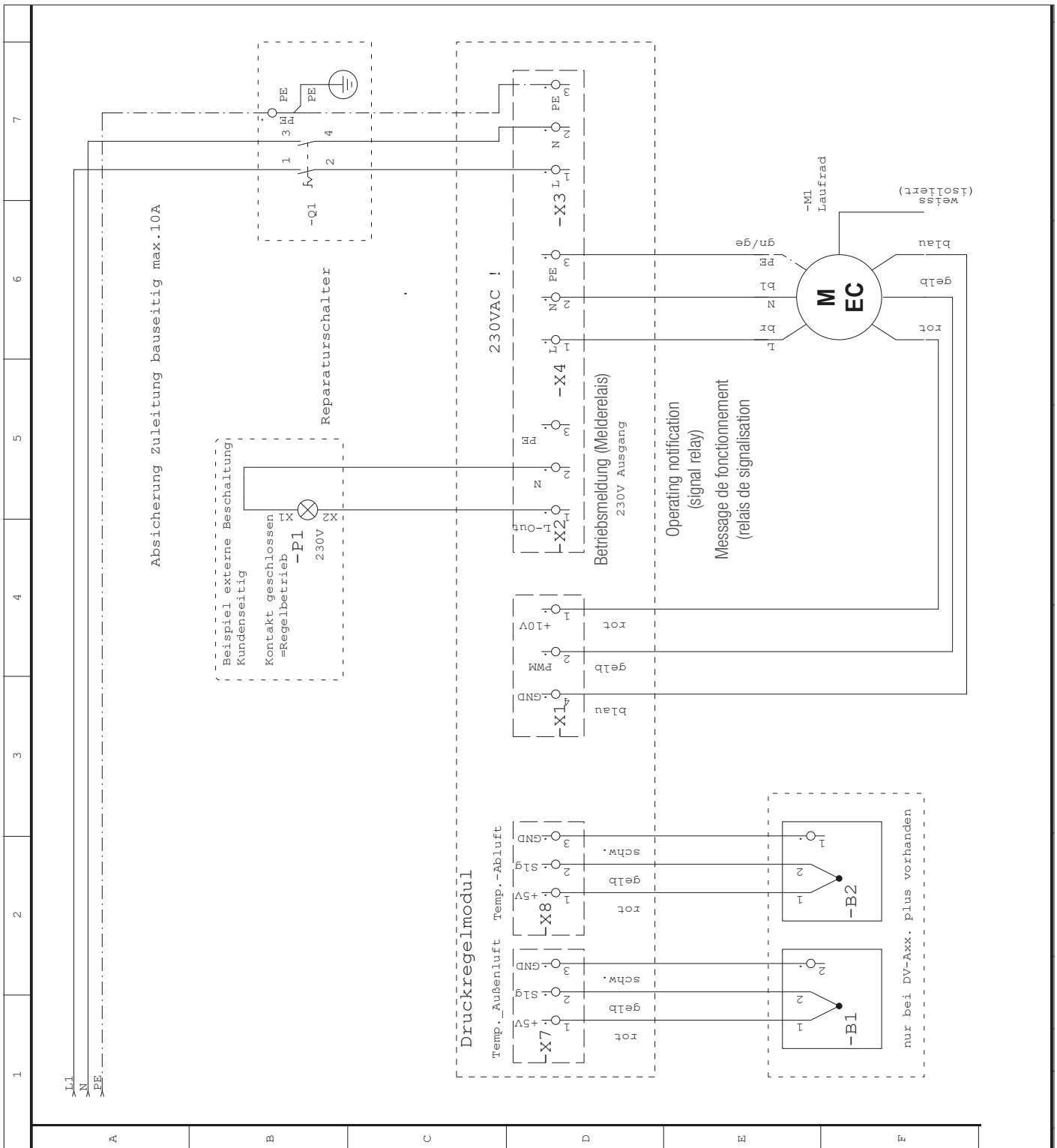

7.2. DIAGRAM OF THE TERMINALS

7.2. SCHÉMA DES BORNES



Note:
Only the version „VTZ Smart Plus“ is equipped with temperature sensors.



Remarque :
Seule la version « VTZ Smart Plus » est équipée des capteurs de température pour l'affichage de température.

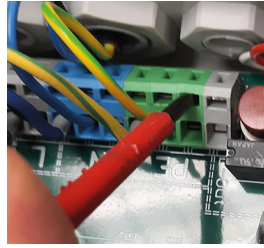

KABEL WECHSELN

- Stecken Sie einen kleinen Schlitz-Schraubendreher (z. B. 0,5 x 3,0) in den oberen schmalen Spalt der Klemme, bis sich diese Klemme öffnet und das Kabel frei gibt. Beim Anschließen kann analog vorgegangen werden.

7.3. VORBEREITUNG DER INBETRIEBNAHME

Vor der Erstinbetriebnahme sind folgende Kontrollarbeiten auszuführen:

- Bestimmungsgemäßen Einsatz des Lüftungsgerätes prüfen.
- Netzspannung mit den Angaben des Typenschildes vergleichen.
- Lüftungsgerät auf solide Befestigung prüfen.
- Die Befestigung ist unter Berücksichtigung der DIN EN 1991-1-4 erfolgt.
- Alle Teile, insbesondere Schrauben, Muttern etc. auf festen Sitz prüfen.
- Freigängigkeit des Laufrades prüfen.
- Festen Klemmsitz der Adern prüfen.
- Berührungsschutz des Laufrades prüfen bzw. herstellen.
- Verschmutzungen sowie ggf. Gegenstände im Ansaugbereich beseitigen.
- Überprüfen Sie die Schutzleiterverbindung.
- Ein WLAN (Wi-Fi) fähiges Endgerät für das Anzeigen des Regelungsmenüs ist vorhanden. (Beachte Angaben auf dem Geräteetikett)



Die Inbetriebnahme darf nur im fertig montierten (Gerät befindet sich auf dem Sockel und ist mit ihm verbunden) und geschlossenen Zustand erfolgen!

CABLE CHANGE

- For loosening a cable, you can push a small screwdriver e.g. 0,5 x 3,0 into the upper smaller opening. For connecting the cables, you can perform in a similar way.

7.3. PREPARATION FOR COMMISSIONING

Before commissioning, the following points must be checked:

- Check the intended use for the ventilation unit.
- Compare the main voltage with the data on the data plate of the ventilation unit.
- Check the secure fastening of the ventilation unit.
- Check all parts, in particular the screws, nuts, etc.
- Check the freedom of movement for the impeller.
- Check that the wires are correctly secured in the terminals.
- Check and if necessary restore the protection against the contacts of the rotor.
- Remove any impurities and any objects in the suction zone.
- Check the connection of the protective conductors.
- A Wi-Fi-enabled device is available for displaying the regulation menu. (Consider the instructions on the device label)



Commissioning may only be carried out in completely assembled and closed condition! (Device is installed on the base and it is connected to it properly.)

CHANGER LE CÂBLE

- Desserrez un câble branché en introduisant un petit tournevis à fente, p. ex. 0,5 x 3,0 dans la fente étroite supérieure de la borne jusqu'à ce que cette borne s'ouvre et libère le câble. Une approche similaire peut être appliquée en branchant le câble.

7.3. PRÉPARATION DE LA MISE EN SERVICE

Avant la première mise en service il est nécessaire de contrôler les points suivants :

- Contrôler la conformité du champ d'application de l'unité de ventilation.
- Comparer la tension du réseau avec les données de la plaque signalétique de l'unité de ventilation.
- Vérifier la fixation de l'unité de ventilation.
- Contrôler l'assemblage des pièces, notamment les vis, les écrous, etc.
- Vérifier que le rotor tourne correctement.
- Vérifier que les fils sont correctement fixés dans les bornes.
- Vérifier et restaurer si besoin, la protection contre les contacts du rotor.
- Enlever les impuretés ainsi que les éventuels objets se trouvant dans la zone d'aspiration.
- Vérifiez la connexion du conducteur de protection.
- Un terminal compatible du Wi-Fi pour afficher le menu de régulation est disponible. (Respectez les informations sur l'étiquette du terminal)



La mise en service n'est autorisée qu'après une installation correcte! (L'appareil est installé sur le socle et correctement connecté à celui-ci.)

8. DIE DRUCKREGELUNG

8.1. AUFBAU DER DRUCKREGELUNG VTZ SMART / VTZ SMART PLUS

Die Druckregelung (DPRE) besitzt eine integrierte WLAN-Antenne und einen Drucksensor auf der Platine.

Die Variante „VTZ Smart Plus“ enthält zusätzlich zwei Temperatursensoren, einen zur Messung der Umgebungstemperatur (Klemme X7) und einen zur Messung der Ablufttemperatur (Klemme X8).

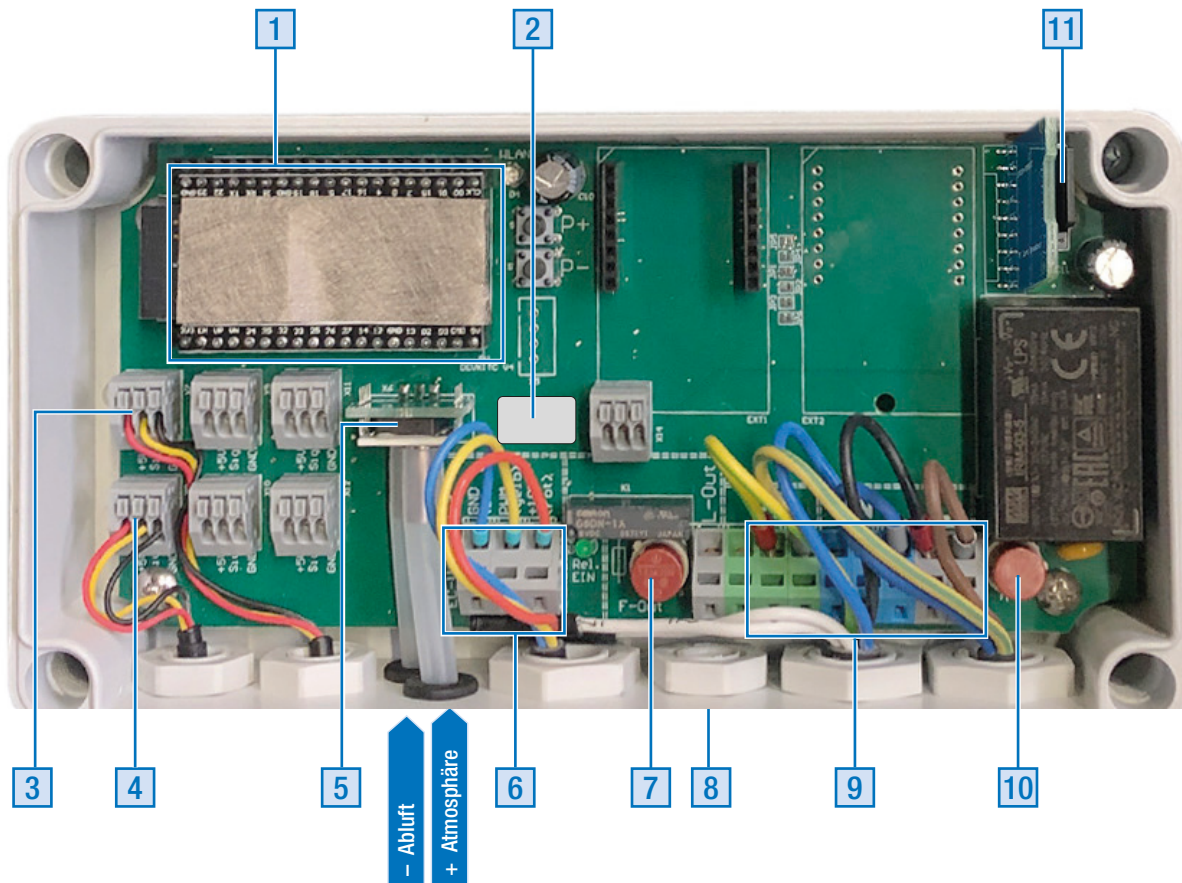

1	Kontroller mit integrierter Antenne	6	Klemme X1 (Motorsteuerung)
2	Baujahr- und Seriennummer- Etikett	7	Sicherung Melderelais (2,5 A)
3	Klemme X7 für Umgebungstemperatursensor (nur bei VTZ Smart Plus)	8	Klemmen X2 (Betriebsmeldung)
4	Klemme X8 für Ablufttemperatursensor (nur bei VTZ Smart Plus)	9	Klemmen X3, X4 (Energieversorgung für Motor und Druckregelung 230 V AC)
5	Drucksensor für Konstantdruckregelung	10	Netzsicherung Platine (500 mA)
		11	Speicherkarte (Recorder ein)

8. THE PRESSURE CONTROL DEVICE

8.1. COMPONENTS OF THE PRESSURE CONTROL DEVICE VTZ SMART / VTZ SMART PLUS

The device contains an integrated Wi-Fi antenna and an on-board pressure sensor.

The version „VTZ Smart Plus” contains in comparison to „VTZ Smart” two additional temperature sensors, one for the ambient temperature of the ventilation unit (terminal X7) and another one for the temperature of the exhaust air (terminal X8).

1	Controller with integrated antenna
2	Manufacturer year and serial number label
3	Terminal X7 for ambient temperature sensor (only VTZ Smart Plus)
4	Terminal X8 for exhaust air temperature sensor (only VTZ Smart Plus)
5	Pressure sensor for constant pressure control
6	Terminal X1 (motor control)
7	Signal relay fuse (2,5 A)
8	Terminal X2 (operating notification)
9	Terminal X3, X4 (Energy supply for motor and board 230 V AC)
10	Main board fuse (500 mA)
11	Memory card (Recorder on)

8. LE RÉGULATEUR DE PRESSION

8.1. STRUCTURE DU DPRE SMART

L'appareil est doté d'une antenne Wi-Fi intégrée et d'un capteur de pression sur la platine.

La version « VTZ Smart Plus » est en plus dotée de deux capteurs de température, l'un pour mesurer la température ambiante (borne X7) et l'autre pour mesurer la température de l'air extrait (borne X8).

1	Contrôleur avec antenne intégrée
2	Etiquette indiquant l'année de fabrication et le numéro de série
3	Borne X7 capteur de température ambiante (VTZ Smart Plus seulement)
4	Borne X8 capteur de température d'air extrait (VTZ Smart Plus seulement)
5	Capteur de pression pour régulation
6	Borne X1 (motor control)
7	Fusible relais de signalisation (2,5 A)
8	Borne X2 (message de fonctionnement)
9	Bornes X3, X4 (Alimentation pour moteur et commande 230 V AC)
10	Fusible de la carte mère (500 mA)
11	Carte mémoire (Enregistrement activé)

8.2. ANZEIGE- UND BEDIENELEMENTE DER DPRE

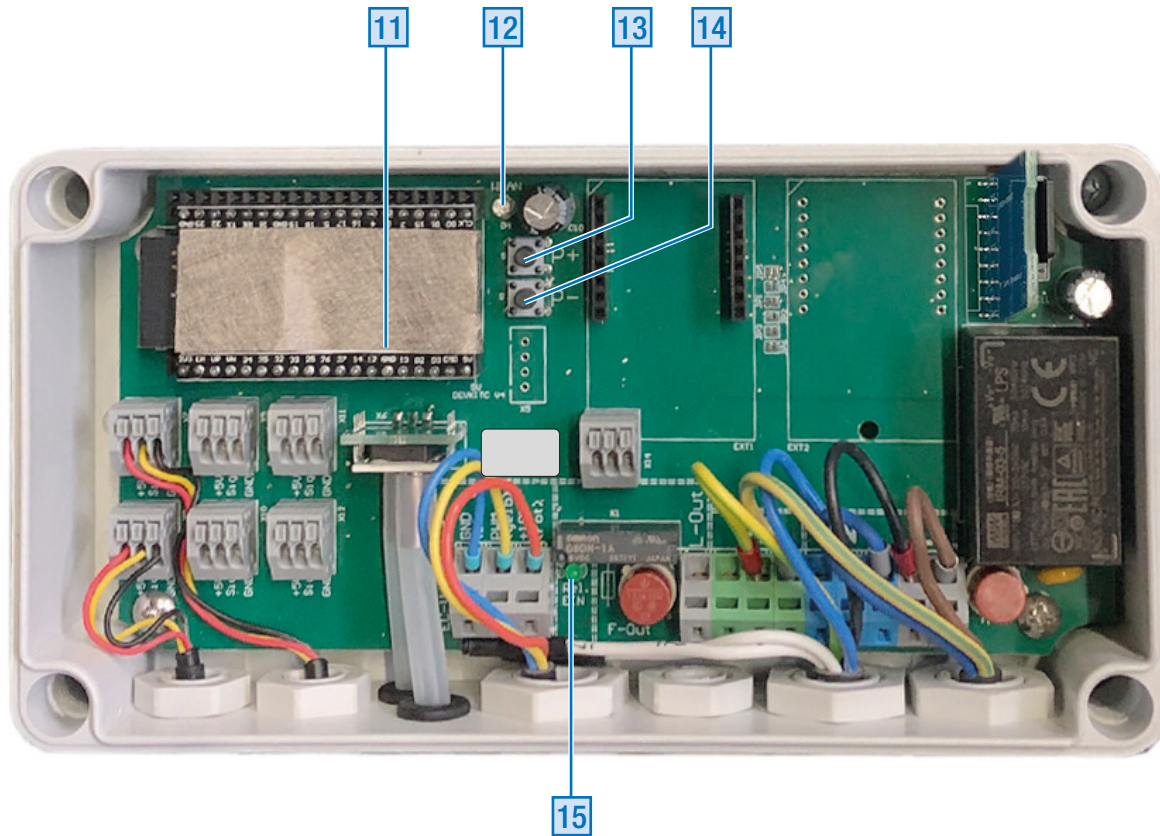

11	LED leuchtet = Betriebsspannung liegt an
12	LED blinkt blau
13	Taste P+ = Druckerhöhung in 5 Pa Schritten
14	Taste P- = Druckverringern in 5 Pa Schritten
15	LED leuchtet grün = keine Störung liegt vor

LED Blinkmuster:

- Blinkmuster **WLAN (Wi-Fi) Status:**
 - „ ◦ - - ◦ - - ◦ - - “, nicht verbunden
 - „ ◦ - ◦ - - - “, verbunden mit WLAN Gerät
 - „ ◦ - - - - - “, verbunden mit Kundennetzwerk

■ Blinkmuster **bei Tastenbetätigung:**

- P+ „ ◦ - - - - ◦ - - - - ◦ - - - - “
- P- „ ◦ - ◦ - - - ◦ - - - - “

Ein Blinken ◦ zeigt eine Druckänderung um 1 Pa an. Eine Tastenbetätigung führt zu einer Änderung um 5 Pa. Ein schneller werdendes Blinken zeigt eine Druckerhöhung an. Ein langsamer werdendes Blinken zeigt eine Druckverringern an.

8.2. DISPLAY AND CONTROL ELEMENTS OF THE DPRE

11	LED lights up = supply voltage present
12	LED is flashing blue*
13	Button P+ = increases pressure (+5 Pa)
14	Button P- = reduces pressure (-5 Pa)
15	green LED lights up = no disturbance

*LED-blue flashing pattern:

- Flashing pattern Wi-Fi status:
 „○-○-○-○-“, disconnected
 „○-○-○-○-“, with Wi-Fi device connected
 „○-○-○-○-“, with customer network connected
- Flashin pattern when button pressed:
 P+ „○-○-○-○-○-○-○-○-“
 P- „○-○-○-○-○-○-○-○-“
 A flash ○ indicates a pressure change of 1 Pa. A button press results in a change of 5 Pa. A faster flashing indicates a pressure increase. A slower flashing indicates a decrease in pressure.

8.2. ÉLÉMENTS D’AFFICHAGE ET DE COMMANDE DU DPRE

11	LED s’allume = présence de tension d’alimentation
12	LED bleu s’allume*
13	touche P+ = augmentation de pression en étapes de 5 Pa
14	touche P- = dépressurisation en étapes de 5 Pa
15	LED vert s’allume = aucune défaillance n’est présente

*LED bleu : séquence de clignotement :

- Wi-Fi status:
 „○-○-○-○-“, déconnecté
 „○-○-○-○-“, Wi-Fi appareil connecté
 „○-○-○-○-“, réseau client connecté
- En touchant:
 P+ „○-○-○-○-○-○-○-○-“
 P- „○-○-○-○-○-○-○-○-“
 Un clignotement ○ présente un changement de pression par 1 Pa. Un actionnement de touche entraîne un changement de 5 Pa. Un clignotement plus rapide présente une augmentation de pression. Un clignotement plus lente présente une diminution de pression.

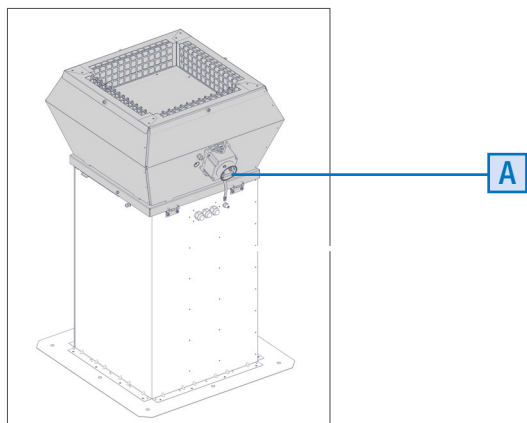

9. INBETRIEBNAHME



Die Inbetriebnahme darf nur im fertig montierten (Gerät befindet sich auf dem Sockel und ist mit ihm verbunden) und geschlossenen Zustand erfolgen!



Für das Herstellen einer Verbindung muss sich ihr Endgerät (Smartphone, Tablet, Notebook) in der Reichweite des WLANs befinden.

Nur ein eingeschaltetes Gerät ermöglicht das Einstellen der Druckregelung.

- Gerät über den Reparaturschalter **A** ein- oder ausschalten.

9. COMMISSIONING



Commissioning may only be carried out in completely assembled and closed condition! (Device is installed on the base and it is connected to it properly.)



For establishing a connection, your mobile device (smartphone, tablet, notebook) has to be within the Wi-Fi range.

Only if the ventilation unit is switched on, the pressure control can be regulated.

- Switch the device on or off using the repair switch **A**.

9. MISE EN SERVICE



La mise en service n'est autorisée qu'après une installation correcte! (L'appareil est installé sur le socle et correctement connecté à celui-ci).



Pour établir une connexion votre terminal (smartphone, tablette, ordinateur portable) doit être situé à portée du Wi-Fi.

Ce n'est que lorsque le ventilateur collectif est allumé que le réglage de régulation de pression est possible.

- Allumez ou éteignez l'appareil à l'aide de l'interrupteur de réparation **A**.

10. MIT WLAN VERBINDEN

Es gibt zwei Möglichkeiten sich mit dem Lüftungsgerät zu verbinden.

- **Möglichkeit 1:**
Direktverbindung zum Lüftungsgerätes über ein Endgerät (z.B. Smartphone, Tablet Notebook)
- **Möglichkeit 2:**
Einbindung des Lüftungsgerät über ein Netzwerk (z.B. Router als Zugang zum Internen Netzwerk)

10.1. DIREKTVERBINDUNG ZUM ENDGERÄT

In diesem Kapitel wird erklärt, wie eine direkte Verbindung zwischen einem mobilen Endgerät (z.B. Smartphone) und Lüftungsgerät hergestellt wird.



Hinweis:

Die Darstellung der Menüs kann je nach Endgerät und Einstellungen von den Abbildungen abweichen.



Automatisch erneut verbinden



Achtung!

Wenn das automatische Verbinden Ihres Endgerätes aktiviert ist, können sich keine weiteren Endgeräte mit dem WLAN des Lüftungsgeräts verbinden.

Ist ein Endgerät mit eingeschaltetem automatischem Verbinden mit dem Lüftungsgerät verbunden, dann ist die Verbindung für andere Endgeräte solange blockiert, bis sich das Gerät nicht mehr in Verbindungsreichweite befindet oder das automatische Verbinden deaktiviert wurde.

Deaktivieren Sie das automatische Verbinden Ihres Endgerätes, damit sich auch andere Endgeräte mit dem Lüftungsgerät verbinden können.

10.CONNECTING WITH WI-FI

There are two possibilities to connect with the ventilation unit.

- **Approach 1:**
Direct connection to the ventilation unit via a terminal device (e.g. smartphone, tablet, notebook)
- **Approach 2:**
Connection to an active network (e.g. router as access to internal network)

10.1.DIRECT CONNECTION TO A TERMINAL DEVICE

This chapter explains how to establish a direct connection between a mobile terminal (e.g. smartphone) and a ventilation unit.



Note:
The appearance of menus and settings may be different on your terminal device.

Attention!

The automatic connection of your mobile terminal to the collective fan must be deactivated, as only one Wi-Fi connection to the device is possible.

Make sure you disconnect the other mobile terminal before connecting a new terminal.

10.CONNEXION AU WIFI

Il existe deux possibilités pour vous connecter au ventilateur collectif.

- **Procédure 1 :**
Connexion directe au ventilateur collectif par un terminal (p.ex. smartphone, tablette, ordinateur portable)
- **Procédure 2 :**
Connexion à un réseau existant (p.ex. routeur comme accès au réseau interne)

10.1.CONNEXION DIRECTE AVEC TERMINAL

Ce chapitre explique comment établir une connexion directe entre un terminal mobile (p.ex. un smartphone) et un ventilateur collectif.



Remarque :
L'affichage des menus peut être différente de ces illustrations selon le terminal respectif et la configuration.

Attention!

La connexion automatique de votre terminal mobile au ventilateur collectif doit être désactivée, car une seule connexion Wi-Fi au terminal est possible.

Veillez à déconnecter les autres appareils avant d'en connecter un nouveau.

WLAN Einstellungen Endgerät

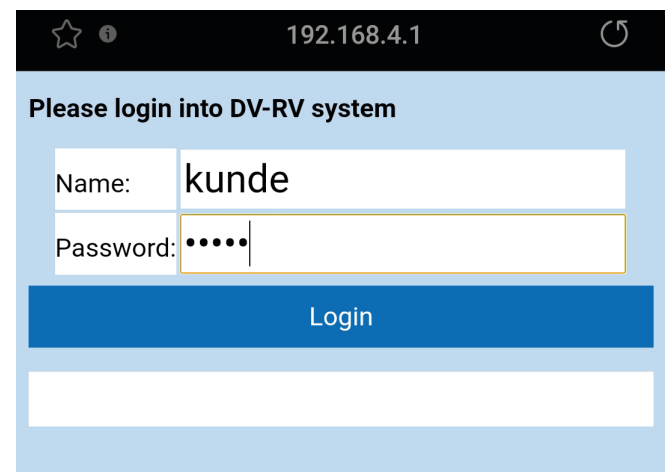
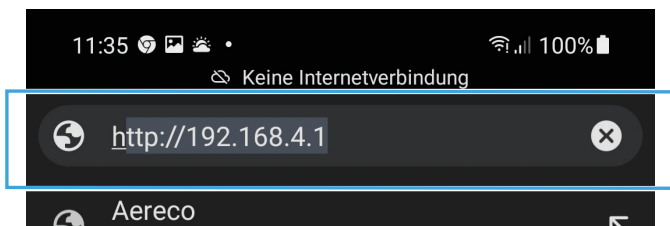
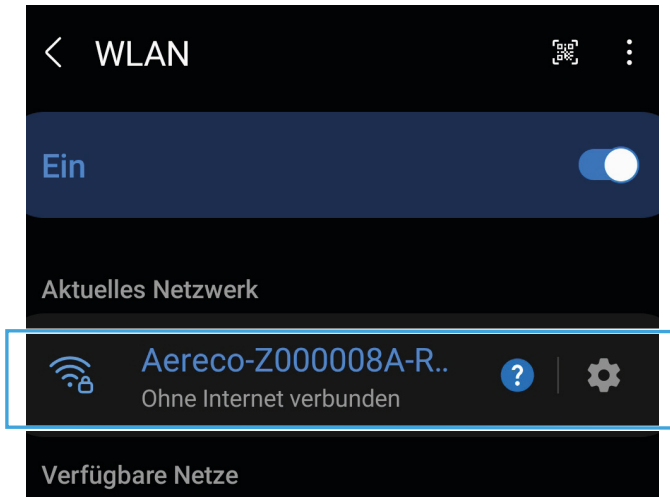

- **1. Schritt:**
WLAN des Gerätes auswählen und einwählen.

WLAN Name besteht aus:
Aereco-Seriennummer

Passwort für Lüftungsgerät-WLAN:
1383agjl

- **2. Schritt:**
Log-in über Browser aufrufen.

http://192.168.4.1 eintippen
oder QR-Code scannen

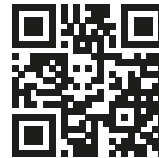

10.1.1.DAS LOG-IN MENÜ

Name (Benutzer): kunde
Password: kunde

Das Passwort sollte nach der Erstanmeldung geändert werden.



▶ *Benutzername und Passwort ändern*



Hinweis:
Wenn sich das Log-in Menü nicht öffnen lässt, sollte ein anderer Browser verwendet oder ein WLAN-Neustart am Endgerät durchgeführt werden. Empfohlen ist der Browser Google Chrome.

■ **Step 1:**

Choose and connect with the Wi-Fi of the pressure control unit. (Wi-Fi settings)

Wi-Fi name:
Aereco - Serial number

Wi-Fi password:
1383agjl

■ **Step 2:**

Log-in via browser:

<http://192.168.4.1>
or scan QR-Code



■ **Étape 1 :**

Sélectionner le réseau Wi-Fi de l'appareil et connecter. (Paramètres Wi-Fi)

Nom du Wi-Fi se compose de :
Aereco-Numéro de série

Mot de passe pour Wi-Fi de l'appareil :
1383agjl

■ **Étape 2 :**

Accéder au **Login** dans le navigateur :

<http://192.168.4.1>
ou scannez le code QR

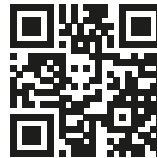

10.1.1.SMART LOGIN MENU

Name: kunde
Password: kunde

10.1.1. CONNEXION DPRE SMART

Nom d'utilisateur (Name) : kunde
Mot de passe (Password) : kunde

The Password should be changed after the first login.



► *Customers user name and password changing*

Le mot de passe devrait être modifié après la première connexion.



► *Modifier le nom d'utilisateur et le mot de passe*



Note:
If the login menu does not open, you may try a different browser or restart the Wi-Fi of your terminal device.

(Kunde = german for customer or user)



Remarque :
Si vous ne pouvez pas accéder au menu Login, utilisez un autre navigateur ou redémarrez le Wi-Fi au terminal.

10.2.VERBINDUNG VIA NETZWERK

In diesem Kapitel wird erklärt, wie eine Verbindung zwischen einem bestehenden Netzwerk und Lüftungsgerät hergestellt wird.

■ 1. Schritt:



► *Direktverbindung zum Endgerät*

■ 2. Schritt:

Log-in durchführen.



► *Das Log-in Menü*

■ 3. Schritt:

Lüftungsgerät mit dem bestehenden Netzwerk verbinden und Einstellungen im bestehenden Netzwerk durchführen.



Sie können unter folgendem Kontakt das Beiblatt [Zusatzfunktionen der DPRE Smart](#) (Dokument Nr. 00200.95100.0087) als PDF anfordern:



Mail

info@zlt.de

10.2.CONNECTION TO AN ACTIVE NETWORK

This chapter explains how to establish a connection between an existing network and a ventilation unit.

■ 1. Step:



► *Direct connection to a terminal device*

■ 2. Step: Logging in



► *Smart login menu*

■ 3. Step:

Connect ventilation unit to an existing network and carry out settings in the existing network.



You can request the supplementary sheet *Additional functions of the DPRE Smart* (Document No 00200.95100.0087) as a PDF using the following contact details:



Email info@zlt.de

10.2.CONNEXION À UN RÉSEAU EXISTANT

Ce chapitre explique comment établir une connexion entre un réseau existant et un ventilateur collectif.

■ Étape 1 :



► *Éléments d'affichage et de commande du DPRE*

■ Étape 2 : Se connecter



► *Connexion DPRE Smart*

■ Étape 3 :

Connecter le ventilateur collectif au réseau existant et effectuer les réglages dans le réseau existant.





Vous pouvez demander la feuille annexe *Fonctions supplémentaires du DPRE Smart* (Document N° 00200.95100.0087) au format PDF en contactant le service suivant :



E-Mail info@zlt.de

 AERECO DV-RV Plus
Benutzer wechseln
Logout

Lüfter ausschalten

Ist-Druck	99 Pa
Umgebungstemperatur	23.8 °C
Ablufttemperatur	23.9 °C

Gerät	DV-RV Plus
Eingeloggt als	kunde
Zeit / Datum	10:47:02 14.08.2023
Steuersignal Gebläse [%]	38
Status	System OK

Soll-Druck

100

Pa

Senden

 Zeiteinstellungen

 Information

 Systemeinstellungen

Neuer Tagebuch Eintrag

Speichern

Logdatei anzeigen

Logdatei herunterladen

Reset

11. DAS BEDIENMENÜ



► *Das Log-In Menü*



► Solldruck ändern

■ Eingeklappte Menübereiche



Zeiteinstellungen

- *Systemzeit einstellen*
- *Absenkbetrieb*



Information

- *Betriebsmeldung*
- *Gerät-Name ändern*



Systemeinstellungen

- *Benutzername und Passwort ändern*

■ Tagebucheinträge verfassen, ansehen und abspeichern



► *Meldungen und Logdatei*

- Reset führt einen Neustart des Geräts durch, es wird nicht auf Werkseinstellungen zurückgesetzt.



Ein Reset auf Werkseinstellungen ist nur durch einen Aereco-Service-Techniker möglich.

42 / 76

00200.95100.0082C

11.MENU ON A TERMINAL DEVICE



▶ *Smart login menu*



▶ *Pressure setpoint adjustment*

■ Menu in the collapsed state:



Time Settings

- ▶ *Adjust system time*
- ▶ *Reduced speed*



Information

- ▶ *Operating notification*
- ▶ *Device - Adjust name*



System Settings

- ▶ *Customers user name and password changing*

■ Displays logfile and downloads the file, respectively



▶ *Status – Logfile entry*

■ Initiates a restart of the whole the device



A reset to factory settings is only possible by an Aereco service technician.

11.CONFIGURER DPRE SMART PAR LE TERMINAL



▶ *Connexion DPRE Smart*



▶ *Modifier la pression cible*

■ Menu déroulant en état fermé :

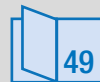

Régime de l'heure

- ▶ *Régler la date et l'heure du système*
- ▶ *Mode réduit*



Information

- ▶ *Message de fonctionnement*
- ▶ *Ventilateur – Modifier le nom*



Les paramètres du système

- ▶ *Modifier le nom d'utilisateur et le mot de passe*

■ Permet d'afficher et de télécharger le fichier log



▶ *Notifications*

■ Effectue un redémarrage de l'appareil.



Seul un technicien du service Aereco peut effectuer une réinitialisation aux paramètres d'usine.

AERECO DV-RV Plus Benutzer wechseln Logout



Lüfter ausschalten

Ist-Druck	100	Pa
-----------	-----	----

Lüfter ausschalten

Kein sicherer Stopp, Spannung liegt weiter an

Ist-Druck	0	Pa
-----------	---	----

Ist-Druck	0	Pa
Umgebungstemperatur	19.2	°C
Ablufttemperatur	19.2	°C

Gerät	
Eingeloggt als	kunde
Zeit / Datum	08:14:17 09.02.2022
Steuersignal Gebläse [%]	0
Status	Lüfter wurde ausgeschaltet

Soll-Druck	100	Pa
------------	-----	----

- Zeigt die Geräte- und Druckregelungsvariante an:
 - DV-RV (ohne Temperatursensoren)
 - DV-RV Plus (mit Temperatursensoren)
- Log-In Menü über **Logout** oder über **Benutzer wechseln aufrufen**.

- Ändert die Sprache

- Den **Lüfter ausschalten** aktivieren, ermöglicht das Anhalten des Lüftungsgerätes (hier: Gerät läuft)

- Das Aktivieren des Schiebereglers „**Lüfter ausschalten**“ hält das Lüftungsgerät an. (hier: Gerät angehalten)



Warnung!

Kein sicherer Stopp, Spannung liegt weiterhin an.

Gerät nicht berühren. Gerät ist noch spannungsfrei zu schalten.

- Der **Ist-Druck** zeigt den *Sollwert für den Differenzdruck* an.



Nur bei der Druckregelung Variante „VTZ Smart Plus“ sind Umgebungstemperatur und Ablufttemperatur Teil des Lieferumfangs.

- **Gerät** zeigt die *eingestellte Gerätebezeichnung* an.
- **Eingeloggt als** zeigt den *aktuellen Benutzer* an.
- **Zeit / Datum** zeigt die *eingestellte Systemzeit* an.

Prüfen Sie die Systemzeit und das Datum! Stellen Sie gegebenenfalls die korrekte Systemzeit ein.



► Systemzeit einstellen

- Der **Status** zeigt *Zustand des Systems* an.

- Der **Soll-Druck** ermöglicht das *Einstellen des Drucks*.

- Shows the device *variant*:
 - **DV-RV** (without temperatur sensors)
 - **DV-RV Plus** (with temperatur sensors)
- Login or Logout as customer („kunde“)

■ Changes the language

- Switching the fan on/off (Here: fan is running)

- The fan will stop if the switch is activated.



Warning!
No safe stop, voltage is still present.
Do not touch the device before power supply is disconnected.

- Affiche la variante du dispositif :
 - **DV-RV** (sans capteurs de température)
 - **DV-RV Plus** (avec capteurs de température)
- Se connecter ou déconnecter en tant que client

■ changement de la langue

- Permet d'activer ou de désactiver l'appareil (ici : ventilateur actif)

- Le ventilateur s'arrête en activant le curseur.



Avertissement !
Pas d'arrêt sécurisé, l'appareil est toujours sous tension.
Ne touchez pas l'appareil. L'appareil doit être mis hors tension.

- Shows the actual pressure.



Only for the „VTZ Smart Plus“ version, the outside temperature and exhaust air temperature are included.

- Affiche la pression réelle.



La température ambiante et la température de l'air extrait ne sont incluses que dans la version DPRE Smart « VTZ Smart Plus ».

- „Device“ displays the manual device designation.
- „Current user“ shows the current user.
- „Time / date“ shows the system time.

Check the system's time and date! Adjust settings if it is not correct.



► Adjust system time

- « Appareil » affiche la désignation manuelle de l'appareil.
- « Utilisateur enregistré » affiche l'utilisateur actuel.
- « Heure / Date » affiche le temps système.

Vérifiez l'heure et la date du système. Ajustez la date et l'heure si besoin.



► Régler la date et l'heure du système

- „Status“ shows the state of the system
- „Pressure setpoint“ enables the adjustment of the target pressure

- « état » affiche l'état du système
- « Pression ajustée » permet le réglage de la pression désirée.

■ Lüfter ausschalten

Ist-Druck	99	Pa
-----------	----	----

Gerät	
Eingeloggt als	kunde
Zeit / Datum	16:22:07 31.03.2022
Steuersignal Gebläse [%]	23
Status	OK

Soll-Druck
100
Pa

Senden

12.SOLL-DRUCK ÄNDERN

- **1. Schritt:**
Geben Sie im oberen blau umrandeten Feld den neuen **Soll-Druck** ein. Einstellbereich von 15 - 300 Pa
- **2. Schritt:**
Bestätigen Sie den neuen Soll-Druck durch das Tippen auf **Senden**.

Ist der **Soll-Druck aktiv**, ist das Feld mit dem eingestellten Soll-Druck grün hinterlegt.

Ist das Feld nicht grün hinterlegt, ist der Absenkbetrieb aktiv.



► Absenkbetrieb

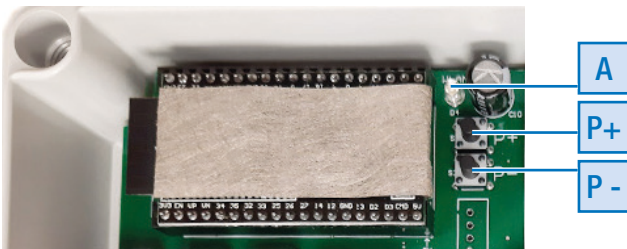

Hinweis:
Der Soll-Druck kann auch in der Druckregelung über die Taster „P+“ und „P-“ eingestellt werden. Je Tastendruck verändert sich der Soll-Druck um 5 Pa.

Die LED-Blau **A** auf der Hauptplatine gibt Rückmeldung zur Tastenbetätigung:

P+ „ ◦ _ _ _ ◦ _ _ _ ◦ _ _ _ ◦ _ _ _ “
Ein schneller werdendes Blinken zeigt eine Druckerhöhung an.

P- „ ◦ _ ◦ _ ◦ _ ◦ _ ◦ _ _ _ “
Ein langsamer werdendes Blinken zeigt eine Druckverringerung an.

Ein Blinken ◦ zeigt eine Druckänderung um 1 Pa an. Eine Tastenbetätigung führt zu einer Änderung um 5 Pa. Ein schneller werdendes Blinken zeigt eine Druckerhöhung an. Ein langsamer werdendes Blinken zeigt eine Druckverringerung an.

12. PRESSURE SETPOINT ADJUSTMENT

- **Step 1:**
Type a new pressure setpoint value.
Pressure setpoint range: 15 - 300 Pa

- **Step 2:**
Save the new pressure setpoint by tapping „Send“.

If the **pressure setpoint** is **active**, the value of the adjusted pressure setpoint appears with a green background.

If the pressure setpoint appears without a green background, the reduced speed is active.



► *Reduced speed*



NOTE:

It also is possible to adjust the setpoint by using the buttons „P+“ and „P-“ on the main plate. This should be done by a service technician. One time pushing the respective button leads to a setpoint change of 5 Pa.

The flashing pattern of the blue LED **A** on the main plate gives feedback as follows:

P+ „
P- „
“

A flash  indicates a pressure change of 1 Pa. A button press results in a change of 5 Pa. A faster flashing indicates a pressure increase. A slower flashing indicates a decrease in pressure.

12. MODIFIER LA PRESSION DÉSIRÉE

- **Étape 1 :**
Saisissez la nouvelle pression désirée dans le champ supérieur encadré en bleu. Plage de réglage de 15 à 300 Pa
- **Étape 2 :**
Confirmez la nouvelle pression désirée en cliquant sur « Envoyer ».

Si la **pression** désirée est **activée**, le champ avec la pression désirée réglée devient vert.

Si le champ de pression désirée n'est pas sur fond vert, le mode réduit est actif.



► *Mode réduit*



REMARQUE :

La pression cible peut aussi être réglée dans DPRE Smart par un technicien de service en utilisant les touches « P+ » et « P- ». Chaque pression sur la touche change la pression cible de 5 Pa.

Le LED BLEU **A** sur la platine principale répond à la pression sur la touche:

P+ „
P- „
“

Un clignotement  présente un changement de pression par 1 Pa. Un actionnement de touche entraîne un changement de 5 Pa. Un clignotement plus rapide présente une augmentation de pression. Un clignotement plus lente présente une diminution de pression.

🕒 Zeiteinstellungen

Systemzeit einstellen	HH:MM DD.MM.YYYY
Zeitzone einstellen	UTC-1UTC,M3.5.0,M10.5.0
Zeitgesteuerter Absenkbetrieb ein	<input type="checkbox"/>

13.SYSTEMZEIT EINSTELLEN

Die Zeiteinstellungen ermöglichen die Einstellung der Systemzeit.

- **1. Schritt:**
Geben Sie im umrandeten Feld die Systemzeit und das Datum ein.
- **2. Schritt:**
Bestätigen Sie die Eingabe durch das Tippen auf **Senden**.

14.ABSENKBETRIEB

Der Absenkbetrieb ermöglicht das Einstellen eines abweichenden Soll-Drucks für einen definierten Zeitraum. Der Einstellbereich für den Druck reicht von 15 – 300 Pa.

- Der **Absenkbetrieb** ist im Lieferzustand **deaktiviert**.



Hinweis:
Ist die Systemzeit noch korrekt?



▶ Systemzeit einstellen

🕒 Zeiteinstellungen

Systemzeit einstellen	HH:MM DD.MM.YYYY
Zeitzone einstellen	UTC-1UTC,M3.5.0,M10.5.0
Zeitgesteuerter Absenkbetrieb ein	<input type="checkbox"/>

0 : 00 - 0 : 00 15 Pa

🕒 Zeiteinstellungen

Systemzeit einstellen	HH:MM DD.MM.YYYY
Zeitzone einstellen	UTC-1UTC,M3.5.0,M10.5.0
Zeitgesteuerter Absenkbetrieb ein	<input checked="" type="checkbox"/>

1. <input checked="" type="checkbox"/>	22 : 15	-	6 : 00	2. 30	Pa	3. <input type="checkbox"/>
<input type="checkbox"/>	0 : 00	-	0 : 00	15	Pa	<input type="checkbox"/>
<input type="checkbox"/>	0 : 00	-	0 : 00	15	Pa	<input type="checkbox"/>
<input type="checkbox"/>	0 : 00	-	0 : 00	15	Pa	<input type="checkbox"/>
<input type="checkbox"/>	0 : 00	-	0 : 00	15	Pa	<input type="checkbox"/>

Senden

- **1. Schritt:**
Geben Sie im umrandeten Feld die Start-Uhrzeit (hh:mm) ein.
- **2. Schritt:**
Geben Sie im umrandeten Feld den Ausschalt-Uhrzeit (hh:mm) ein.
- **3. Schritt:**
Geben Sie im umrandeten Feld den Soll-Druck im Absenkbetrieb (in Pa) ein.
- **4. Schritt:**
Bestätigen Sie die eingegebenen Werte durch das Tippen auf **Senden**.
- **5. Schritt:**
Absenkbetrieb über den Schieberegler „Absenkbetrieb ein“ **aktivieren**. (aus, ein)
- **A (Test): Testen** Sie den Soll-Druck des Absenkbetriebs über den Schieberegler neben den gewünschten Zeitraum. Der Schieberegler A deaktiviert die anderen Soll-Druckeinstellungen.
Es kann immer nur ein Regler aktiv sein .
Deaktivieren Sie den Regler nach dem Testen .

Ist der **Absenkbetrieb aktiv**, ist das Feld mit dem eingestellten Druck *im gewählten Zeitraum* grün hinterlegt.

13. ADJUST SYSTEM TIME

The Time Settings enable the adjustment of the system time and date.

- **Step 1:**
Type time and date (adjust system time).
- **Step 2:**
Safe your adjustment by tapping „Send“.

14. REDUCED SPEED

Activating reduced speed enables to define a 2nd pressure setpoint yielding for a defined and recurring period. Pressure setpoint range: 15 - 300 Pa

- The reduced speed is deactivated on delivery.





Note:
Is the system time still correct?



► Adjust system time

- **Step 1:**
Type in start time using format hh:mm (marked green)
- **Step 2:**
Type in end time using format hh:mm (marked orange)
- **Step 3:**
Type in the setpoint of the reduced pressure in Pa (marked red)
- **Step 4:**
Safe your adjustment by tapping „Send“.
- **Step 5:**
Activate the reduced speed using the slider „Reduced speed on“.

- **A (test):** Reduced pressure value **testing** on . The slider has to be deactivated after testing .

The **reduced pressure** will be put *into effect during the defined time period*, if the reduce pressure value is **active**, it shows a green background.

13. RÉGLER LA DATE ET L'HEURE DU SYSTÈME

Le réglage de permet de régler le temps système.

- **Étape 1 :**
Saisissez le système dans le champ encadré.
- **Étape 2 :**
Confirmez en cliquant sur « Envoyer ».

14. MODE RÉDUIT

Le mode réduit permet le réglage d'une pression cible différente pour une plage de temps défini. La plage de réglage de la pression est de 15 à 300 Pa.

- Le mode réduit est désactivé à livraison.



Remarque :
L'heure du système est-elle correcte?



► Régler la date et l'heure du système

- **Étape 1 :**
Saisissez l'heure de démarrage (hh:mm) dans le champ encadré.
- **Étape 2 :**
Saisissez l'heure d'arrêt (hh:mm) dans le champ encadré.
- **Étape 3 :**
Saisissez la pression cible en mode réduit (en Pa) dans le champ encadré.
- **Étape 4 :**
Confirmez les valeurs saisies en cliquant sur « Envoyer ».
- **Étape 5 :**
Activez le mode réduit avec le curseur « Activer mode réduit ».

- **A (Essai) : Test** de la valeur de pression réduite . Le curseur doit être désactivé après le test .

Le **mode réduit** sera **actif** durant la période définie, si le changement de pression est **actif**, elle devient verte.

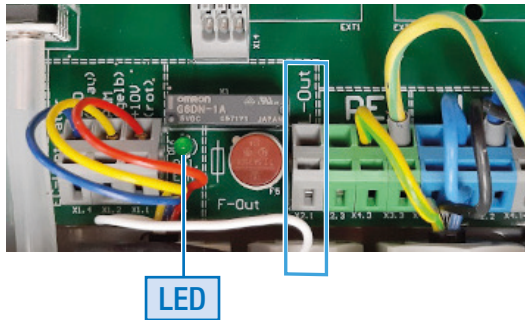

15. BETRIEBSMELDUNG

Solange die LED grün leuchtet, liegt keine Betriebsmeldung vor.

- Eine Betriebsmeldung wird auf der Platine bei L-Out angeschlossen.



Gefahr!

Stromschlag und Verletzungen sind möglich. An L-Out liegen 230 V an. Schalten Sie das Gerät vor dem Beginn der Arbeiten spannungsfrei.

16. GERÄT – NAME EINGEBEN

Es ist empfohlen einen selbst gewählten Gerätenamen einzugeben, um später das Lüftungsgerät leicht identifizieren zu können. Der Gerätename erweitert den WLAN Name um die Eingabe: Aereco-Z00000A-Gerätename.



Achtung!

Der Name ist auf maximal 14 Zeichen beschränkt! Jedes darüber hinausgehende Zeichen wird abgeschnitten.

Die **Information** ist aufgeklappt.

- **1. Schritt:**
Geben Sie im umrandeten Feld die gewünschte Bezeichnung ein. (z. B. „Strang1“, „Gerät2“, „Treppe3“)
- **2. Schritt:**
Bestätigen Sie die Eingabe durch das Tippen auf **Senden**.

Information	
Softwarestand	Alpha-1.2
Seriennummer	S00000
Artikelnummer	00000.00000.0000A
Gerät	DV-RV Plus
Senden	

15. OPERATING NOTIFICATION

As long as the LED lights up green, there is no operating notification.

- A operating notification can be connected to the main board via L-Out.



Danger!
Electric shock and injuries are possible. 230 V are present at L-Out. Turn off the device before beginning to work. Switch the device voltage-free.

15. MESSAGE DE FONCTIONNEMENT

Tant que la LED s'allume en vert, il n'y a pas de message de fonctionnement.

- Une notification de fonctionnement peut être connecter à L-Out sur la platine.



Danger !
Les chocs électriques et les blessures sont possible. 230 V sont présents sur L-Out. Éteignez l'appareil avant de commencer travailler. Mettre l'appareil hors tension.

16. DEVICE - ADJUST NAME

It is recommended to define a self-chosen device name for easier identification of the ventilation unit later on. The device name extends the Wi-Fi name: Aereco-Z00000A device name.



Attention!
The name is limited to max. 14 characters! If this is ignored Wi-Fi name will be shortened.

The Information are pulled down.

- **Step 1:**
Type your (optional) device name as desired. (max. 14 characters!)
- **Step 2:**
Safe your adjustment by tapping „Send“.

16. VENTILATEUR – MODIFIER LE NOM





Il est recommandé de définir un nom d'appareil au choix pour faciliter l'identification ultérieure de l'unité de ventilation. Le nom de l'appareil étend le nom Wi-Fi: Aereco - Numéro de série - Nom de l'appareil



Attention !
Le nom est limité à 14 caractères au maximum! En cas de non-respect, le nom de Wi-Fi est raccourci !

Les Information sont déroulés.

- **Étape 1 :**
Saisissez la désignation souhaitée dans le champ encadré.
- **Étape 2 :**
Confirmez en cliquant sur « Envoyer ».

Systemeinstellungen	
MQTT ein	<input checked="" type="checkbox"/>
Mail ein	<input checked="" type="checkbox"/>
Bei Fehler Lüfter ausschalten	<input type="checkbox"/>
Recorder ein	<input type="checkbox"/>
Aufzeichnungsintervall [S]	15
Kunden WLAN SSID	WLAN_Test
Kunden WLAN Passwort	•••••••• 
Feste IP Adresse nutzen	<input checked="" type="checkbox"/>
IP Adresse	192.168.122.118
IP Maske	255.255.248.0
Gateway	192.168.124.1
DNS	192.168.124.1
Kunden Benutzername	kunde 1.
Kundenpasswort	•••••  2.
MQTT Broker IP	192.168.122.115
MQTT Broker Port	1883
MQTT Benutzername	bnutzt
MQTT Passwort	•••••••• 
SMTPAuth verwenden	<input checked="" type="radio"/>
Mail Server Name/IP	dpre.beispielservers.com
Mail Server Port	587
Domain der Email Adresse	zlt.de
Benutzername	m065c11a
Passwort	•••••••• 
Absender Email Adresse	dpre@zlt.de
Empfänger Email Adresse Prio 1	a@exampleaddress.de
Empfänger Email Adresse Prio 2	b@exampleaddress.de
Senden 3.	

17. BENUTZERNAME UND PASSWORT ÄNDERN



Achtung!

Notieren Sie sich Ihre individuellen Zugangsdaten (Passwort) sorgfältig, da bei Verlust der Daten nur ein Aereco-Servicetechniker den Zugang wieder herstellen kann.

Ihre individuellen Zugangsdaten können Sie unter „Zugangsdaten zum Lüftungsgerät“ notieren.



► Zugangsdaten zum Lüftungsgerät

Die **Systemeinstellungen** sind aufgeklappt.

- **1. Schritt:**
Geben Sie im umrandeten Feld den gewünschten Benutzernamen ein.
- **2. Schritt:**
Geben Sie im umrandeten Feld das gewünschte Kundenpasswort ein.
- **3. Schritt:**
Bestätigen Sie die Eingabe durch das Tippen auf **Senden**.

17. CUSTOMERS USER NAME AND PASSWORD CHANGING



Caution!

Note down your individual access data (password) carefully. Since your data is lost, only an Aereco technician is able to establish access again.

You can write down your access data in chapter Wi-Fi Connection Data.



► *Wi-Fi connection data*

The **system settings** are pulled down.

- **Step 1:**
Type your customer's user name
- **Step 2:**
Define a new password.
- **Step 3:**
Save your adjustment by tapping „Send“.

17. MODIFIER LE NOM D'UTILISATEUR ET LE MOT DE PASSE



Attention!

Notez soigneusement vos données d'accès individuelles (mot de passe). Si vous perdez vos données, seul un technicien Aereco est en mesure de rétablir l'accès.

Vous pouvez noter vos données d'accès dans le chapitre Données de connexion Wi-Fi



► *Données de connexion Wi-Fi*

Les **paramètres du système** sont déroulés.

- **Étape 1 :**
Saisissez le nom d'utilisateur souhaité dans le champ encadré.
- **Étape 2 :**
Saisissez le mot de passe souhaité dans le champ encadré.
- **Étape 3 :**
Confirmez en cliquant sur « Envoyer ».

AERECO DV-RV Plus
Benutzer wechseln
Logout



Lüfter ausschalten

Ist-Druck	96	Pa
Umgebungstemperatur	23.7	°C
Ablufttemperatur	23.8	°C

Gerät	DV-RV Plus
Eingeloggt als	kunde
Zeit / Datum	10:01:51 14.08.2023
Steuersignal Gebläse [%]	37

Status	System OK
--------	-----------

Soll-Druck100Pa

Senden

18.MELDUNGEN UND LOGDATEI

- Die Meldungen (Status) werden in der „Logdatei“ gespeichert.

18.1.EIGENEN TAGEBUCH-EINTRAG ABSPEICHERN

- Den eingegebenen Text im rechten Feld neben „Neuer Tagebuch-Eintrag“ durch das Tippen auf **Speichern** in der Logdatei abspeichern.

i

Ein eigener Tagebucheintrag wird in der Logdatei mit *** gekennzeichnet.

Neuer Tagebuch Eintrag

Eintrag 001

Speichern

Logdatei anzeigen

Logdatei herunterladen

☆ i
192.168.4.1
↻

11:36:29 14.09.2021: System OK

15:43:55 14.09.2021: *** Eintrag 001

18.STATUS – LOGFILE ENTRY

- The status messages are saved as logfile entry.

18.1.MANUAL LOGFILE ENTRY

- Enter the text in the right field next to „Add logfile entry“ and save it by tapping on Save.



A manual logfile entry is marked with ***.

18.NOTIFICATIONS

- Les notifications (état) sont sauvegardées dans le « fichier log ».

18.1.ENTRÉE LOGFILE MANUELLE

- Entrez le texte dans le champ de droite à côté de « Nouvelle logfile entrée » et enregistrez-le en appuyant sur Enregistrer.



Une entrée manuelle est indiquée dans le fichier log par ***.

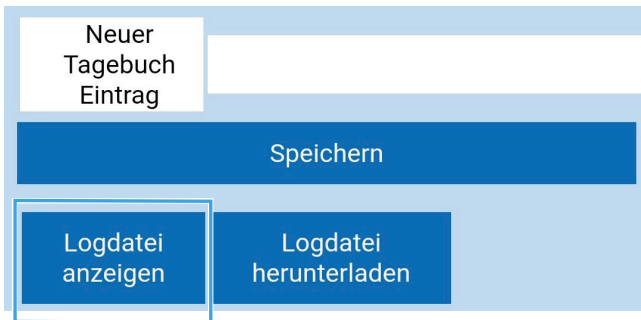

18.2.LOGDATEI MIT MELDUNGEN AUFRUFEN

- Tippen Sie zum Aufrufen der Logdatei auf „Logdatei Anzeigen.“



- Die Logdatei wird über den Browser angezeigt.

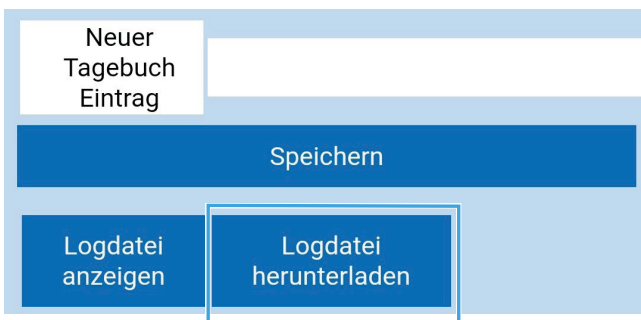

18.3.LOGDATEI HERUNTERLADEN

- Tippen Sie zum Herunterladen der Logdatei auf „Logdatei herunterladen.“

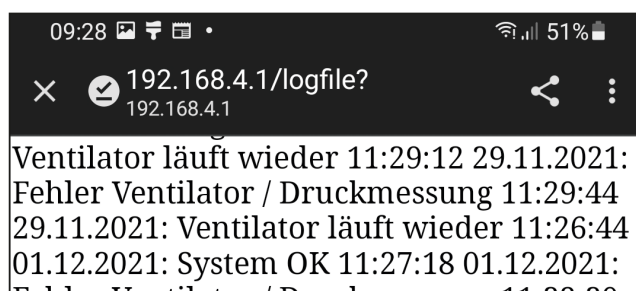

- Die heruntergeladene Logdatei wird über den Browser angezeigt.

18.2.SHOW LOGFILE

- Tap “Show Logfile” to open the logfile with its entries.

- The logfile will be opened in your browser.

18.2.OUVRIR LE FICHIER LOG

- Pour ouvrir le fichier log, cliquez sur « Afficher fichier log ».

- Le fichier log est affiché par le navigateur.

18.3.DOWNLOAD LOGFILE

- Tap on „Download Logfile“ for downloading the current logfile.

- The logfile will be saved on the used terminal device and open via your browser.

18.3.TÉLÉCHARGER LE FICHIER LOG

- Pour télécharger le fichier log cliquez sur « télécharger fichier log ».

- Le fichier log téléchargé est affiché par le navigateur.

Status-Meldung
Status Notification

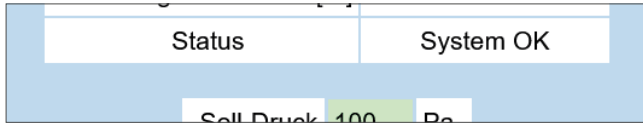

Logdatei
Logfile

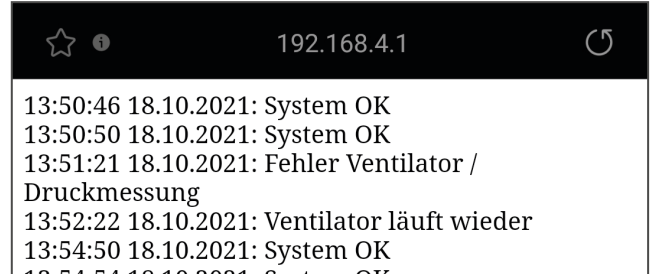

19. PROBLEMBEHANDLUNG

Status / Meldung	Problembhebung
System OK	<ul style="list-style-type: none"> ■ kein Handlungsbedarf <ul style="list-style-type: none"> ■ <i>Regulärer Betrieb</i>
Ventilator läuft wieder	<ul style="list-style-type: none"> ■ kein Handlungsbedarf <ul style="list-style-type: none"> ■ <i>Lüftungsgerät ist nach Stopp wieder angelaufen</i>
Fehler Ventilator / Druckmessung	<ul style="list-style-type: none"> ■ Kanalsystem auf Leckage prüfen ■ Differenzdruck gegenmessen ■ Gerät aus- und erneut einschalten <ul style="list-style-type: none"> ■ <i>Das Problem wurde behoben, wenn nach einiger Zeit der Status „OK“ angezeigt wird.</i>

19.SOLVING PROBLEMS

Status / Notification	Trouble-shooting
System OK	<ul style="list-style-type: none">■ no need for action<ul style="list-style-type: none">■ <i>regular operation</i>
Fan is running again	<ul style="list-style-type: none">■ no need for action<ul style="list-style-type: none">■ Ventilation unit restarted after stopping
Fan / pressure measurement error	<ul style="list-style-type: none">■ Check the duct system for leaks■ Double check differential pressure■ Restart the device<ul style="list-style-type: none">■ The problem is fixed when the status „OK“ is displayed after a while.

19.RÉSOLUTION DES PROBLÈMES

Status / Notification	Action
Système OK	<ul style="list-style-type: none">■ pas besoin d'agir<ul style="list-style-type: none">■ fonctionnement régulier
Ventilator marche	<ul style="list-style-type: none">■ pas besoin d'agir<ul style="list-style-type: none">■ Unité de ventilation redémarrée après l'arrêt
Erreur de mesure du ventilateur / de la pression	<ul style="list-style-type: none">■ Vérifier le système de conduits pour les fuites■ Vérifiez la pression différentielle■ Redémarrez l'appareil<ul style="list-style-type: none">■ Le problème est résolu lorsque l'état „OK“ s'affiche après un certain temps.

🔧
Systemeinstellungen

MQTT ein	<input type="checkbox"/>
Mail ein	<input type="checkbox"/>
Bei Fehler Lüfter ausschalten	<input checked="" type="checkbox"/>

Senden

20. BEI FEHLER LÜFTER AUSSCHALTEN

Falls das Lüftungsgerät den eingestellten Solldruck nicht erreicht, läuft es mit maximaler Drehzahl weiter.

Wenn Sie „**Bei Fehler Lüfter ausschalten**“ aktivieren, hält das Lüftungsgerät bei einem Fehler nach min. 5 Minuten an.

- Wählen Sie „Bei Fehler Lüfter ausschalten“ aus und bestätigen Sie die Auswahl mit **Senden**.



Achtung!

Bei längerfristig ausgeschaltetem Lüftungsgerät können sich Schimmel und andere Feuchteschäden im Gebäude bilden. Durch Anwahl der Option „Bei Fehler Lüfter ausschalten“ kann genau dies geschehen, wenn der Status ausgeschaltetes Lüftungsgerät aufgrund eines Fehlers nicht zeitnah erkannt wird. Bei Anwahl der Option „Bei Fehler Lüfter ausschalten“ muss das Lüftungsgerät im Fehlerfall zeitnah manuell eingeschaltet und der ursächliche Fehler beseitigt werden.

🔧
Systemeinstellungen

MQTT ein	<input type="checkbox"/>
Mail ein	<input type="checkbox"/>
Bei Fehler Lüfter ausschalten	<input type="checkbox"/>
Recorder ein	<input checked="" type="checkbox"/>
Aufzeichnungsintervall [S]	15

Senden

21. RECORDER EIN

Wenn Sie „**Recorder ein**“ aktivieren, dann erscheint beim Aktualisieren der Browser App zwei neue Auswahlmöglichkeiten.

- Wählen Sie „Recorder ein“ aus und bestätigen Sie die Auswahl mit **Senden**.

📊
Grafik

⬇️
Download

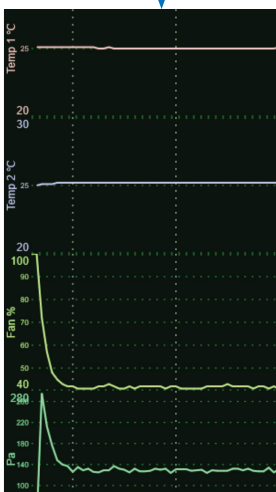

	A	B	C
1	1692348443, 52, 23.6, 23.8, 186,		
2	1692348458, 60, 23.6, 23.8, 211,		
3	1692348473, 60, 23.6, 23.8, 200,		
4	1692348488, 58, 23.6, 23.8, 208,		
5	1692348503, 59, 23.6, 23.8, 195,		
6	1692348518, 60, 23.6, 23.9, 198,		
7	1692348533, 59, 23.6, 23.8, 201,		
8	1692348548, 59, 23.6, 23.9, 201,		
9	1692348563, 60, 23.7, 23.9, 197,		
10	1692348578, 60, 23.7, 23.9, 197,		
11	1692348593, 61, 23.6, 23.9, 197,		
12	1692348608, 60, 23.6, 23.9, 204,		
13	1692348623, 60, 23.7, 23.9, 198,		
14	1692348638, 60, 23.7, 23.9, 200,		
15	1692348653, 59, 23.7, 23.9, 201,		
16	1692348668, 48, 23.7, 23.9, 182,		
17	1692348683, 41, 23.7, 23.9, 136,		
18	1692348698, 38, 23.7, 23.9, 119,		
19	1692348713, 36, 23.7, 23.9, 110,		
20	1692348728, 35, 23.7, 23.9, 105,		
21	1692348743, 34, 23.7, 23.9, 108,		
22	1692348758, 34, 23.7, 23.9, 102,		

Wenn Sie auf „**Grafik**“ tippen, öffnet sich eine Grafik zu den Geräteeigenschaften in der Browser App.

Wenn Sie auf „**Download**“ klicken, werden Daten im Tabellenformat csv heruntergeladen.

20.ON ERROR SWITCH OFF FAN

If you activate „**On error switch off fan**“, the ventilation unit is going to switch off the fan after 5 minutes in the event of an error.



Caution!

If the ventilation unit is switched off for a longer period of time, mould and other moisture damage can form in the building. This can happen if the option „On error switch off fan“ is selected. If the option „On error switch off fan“ is selected and a error occurred, the ventilation unit must be switched on manually as soon as possible. In case of error, find and solve the problem as quick as possible.

20.ARRÊTER LE VENTILATEUR EN CAS D'ERREUR

Si vous activez „**Erreur, arrêtez le ventilateur**“, l'unité de ventilation arrêtera le ventilateur après 5 minutes en cas d'erreur.



Attention!

Si le ventilateur est éteint durant une longue période, il y a un risque de formation de moisissures dans le bâtiment. Cela peut arriver si l'option „Erreur, arrêtez le ventilateur“ est activée. Si l'option est activée et qu'une erreur apparaît, redémarrez rapidement l'unité manuellement. En cas d'erreur, corrigez les problèmes le plus tôt possible.

21.RECORDER ON

„**Recorder on**“ activates a recorder function.

This function enables 2 more options. Those options are Plot and Download.

Plot is showing a diagramm in the Browser App.

Download is downloading the Plot values in a csv table format.

21.ENREGISTREMENT ACTIVÉ

„**Enregistrement activé**“ active une fonction d'enregistrement.

Cette fonction permet d'activer 2 options supplémentaires. Ces options sont Plot et Download.

Plot affiche un diagramme dans l'application du navigateur.

Download permet de télécharger les valeurs Plot dans un tableau au format csv.

22. WARTUNG UND INSTANDHALTUNG



Arbeiten am Lüftungsgerät sind nur im ausgeschalteten Zustand zulässig.



Ein Einschalten während der Wartungsarbeiten ist auszuschließen.



Im Gerät können sich mit Allergenen belastete Stäube ansammeln. Tragen Sie gegebenenfalls eine Atemschutzmaske beim Öffnen des Gerätes.

22.1. WARTUNG

Das Lüftungsgerät ist so zu bedienen, dass es jederzeit sicherheits- und bestimmungsgerecht betrieben wird.

Das Lüftungsgerät ist regelmäßig einer Inspektion zu unterziehen. Die Häufigkeit ist abhängig von den jeweiligen Einsatzbedingungen (mindestens 1x pro Jahr).

Arbeiten am Lüftungsgerät dürfen nur von unterwiesenem Personal durchgeführt werden.

Es sind zu kontrollieren:

- alle elektrischen Anschlüsse;
- alle Bauteile auf offensichtliche Schäden;
- Laufruhe und Geräusche (Lagergeräusche, evtl. Schleifgeräusche);
- Verschmutzung des Lüftungsgerätes und des Motors;
- Freigängigkeit des Ventilatorlaufrades;
- die Befestigung des Motors.

Der Schutzpotentialausgleich sowie die Potentialausgleichsverbindungen sind entsprechend den einschlägigen VDE-Bestimmungen elektrisch sowie auf mechanische Beschädigungen und Korrosionsschäden regelmäßig zu prüfen und ggf. instand zu setzen.

22. MAINTENANCE AND SERVICING



The ventilation unit must be powered down before any work is done on it.



It has to be ensured that an unintentional restart during repair is excluded.



The device can accumulate dusts loaded with allergies. If necessary, wear a respirator mask when opening the device.

22.1. MAINTENANCE

The ventilation unit must be used in a way that is completely safe and consistent with its intended purpose.

The ventilation unit must be checked regularly. The frequency depends on the conditions of use (at least once a year).

Only suitably trained personnel are authorized to work on the fan.

The following points must be checked:

- all electrical connections;
- visible damage on any part of the fan;
- silent operation and noise (bearing noise, possibly friction noise);
- presence of impurities on the ventilation unit and on the motor;
- freedom of movement of the fan rotor;
- mount of the motor.

The equipotential bonding has to be maintained annually complying with the relevant VDE-regulations. Maintenance work includes checking for electrical and mechanical damages as well as corrosion. If any damages on the equipotential bonding have been determined they need to be repaired and tested by a qualified electrician.

22. ENTRETIEN ET MAINTENANCE



Les travaux sur l'unité de ventilation ne doivent être effectués que si cette dernière est mise hors circuit.



Une mise en route pendant la réparation est interdite.



L'appareil peut accumuler de la poussière chargée d'éléments allergènes. Si nécessaire, équipez vous d'un masque antipoussières lors de l'ouverture de l'appareil.

22.1. ENTRETIEN

L'unité de ventilation doit être utilisée de sorte à toujours fonctionner en toute sécurité et conformément aux objectifs d'utilisation.

L'unité de ventilation doit être vérifiée régulièrement. La fréquence dépend des conditions d'utilisation respectives (au moins 1 fois par an).

Seul un personnel formé à cet effet est habilité à effectuer des travaux sur le ventilateur.

Il faut contrôler les points suivants:

- tous raccords électriques ;
- dommages apparents sur toutes les pièces du ventilateur;
- fonctionnement silencieux et bruits (bruits du palier, éventuellement bruits de frottement) ;
- présence d'impuretés sur le ventilateur et le moteur ;
- fonctionnement sans contact du rotor de ventilateur;
- fixation du moteur.

La liaison équipotentielle doit être vérifiée annuellement conformément aux réglementations VDE en vigueur. Les travaux de maintenance comprennent la vérification des dommages électriques et mécaniques ainsi que de la corrosion. Si des dommages sur la liaison équipotentielle ont été déterminés, ils doivent être réparés et testés par un électricien qualifié.

Ein unruhiger Lauf des Ventilators ist oft ein deutliches Zeichen für Ablagerungen am Laufrad. Überprüfung und Säuberung sind sofort notwendig.

Die eingesetzten Außenläufermotoren sind mit lebensdauer geschmierten Lagern ausgerüstet. Ein Nachschmieren ist somit nicht erforderlich. **Bei defekten Wälzlagern ist der gesamte Antrieb zu erneuern.**

Nach etwa 10 Jahren ist das Lüftungsgerät einer gründlichen Inspektion zu unterziehen und durch einen Fachkundigen über den Weiterbetrieb zu entscheiden.

22.2. REINIGUNG

- Reinigungsflüssigkeiten dürfen die eingesetzten Werkstoffe, insbesondere die Kunststoffe nicht anlösen.
- Keine harten Gegenstände zur mechanischen Reinigung verwenden.
- Es ist untersagt, das Lüftungsgerät oder den Sockel mit Strahlwasser, Hochdruckreiniger oder Pressluft zu reinigen.
- Das Eintauchen der Bauteile in Wasser oder Reinigungsflüssigkeit ist nicht zulässig. Reinigung nur mit feuchten Tüchern vornehmen.

Uneven operation of the fan is often an outward sign of deposits on the rotor. An immediate check and cleaning are necessary.

The external rotor motors used have bearings lubricated for life. In consequence, it is not necessary to lubricate them.

If the bearings are defective, the whole drive system must be replaced.

After about ten years, the ventilation unit must be thoroughly inspected and a competent individual must decide whether or not it is still usable.

22.2.CLEANING

- The cleaning fluids used must not dissolve the materials used, in particular the plastics.
- Do not use hard objects for a mechanical cleaning.
- A stream of water, a high-pressure cleaner, or compressed air must not be used to clean the ventilation unit or the base.
- It is forbidden to dip the components in water or a cleaning fluid. Use only damp cloths for cleaning.

Un fonctionnement irrégulier du ventilateur est souvent un signe manifeste de dépôts sur le rotor. Une vérification et un nettoyage sont immédiatement requis.

Les moteurs à rotor extérieurs utilisés sont équipés de paliers lubrifiés à vie. Par conséquent, il n'est pas nécessaire de les lubrifier. **Si les roulements sont défectueux, il faut changer tout la transmission.**

Au bout de 10 ans à peu près, il faut soumettre l'unité de ventilation à une inspection approfondie et laisser une personne compétente décider s'il est encore utilisable ou non.

22.2.NETTOYAGE

- Les produits liquides de nettoyage ne doivent pas dissoudre les matériaux utilisés, notamment les matières plastiques.
- Ne pas utiliser d'objets durs pour un nettoyage mécanique.
- Il est interdit de nettoyer le ventilateur ou le socle avec un jet d'eau, un nettoyeur haute pression ou de l'air comprimé.
- Il est interdit de plonger les pièces de construction dans de l'eau ou des liquides de nettoyage. N'utiliser que des chiffons humides pour le nettoyage.

REINIGUNG DES SOCKELS:

- **1. Schritt:**
elektrische Unterbrechung und Absicherung des Lüftungsgerätes
- **2. Schritt:**
Motorstillstand abwarten
- **3. Schritt:**
Klappsockel öffnen (Verschlusschraube **A**) und gegen versehentliches Zuklappen sichern (**C**)
- **4. Schritt:**
Schalldämmkulisse **B** herausziehen
- **5. Schritt:**
reinigen (vorsichtiges Absaugen mit Staubsauger)
- **6. Schritt:**
Gerät in umgekehrter Reihenfolge wieder in Betrieb nehmen

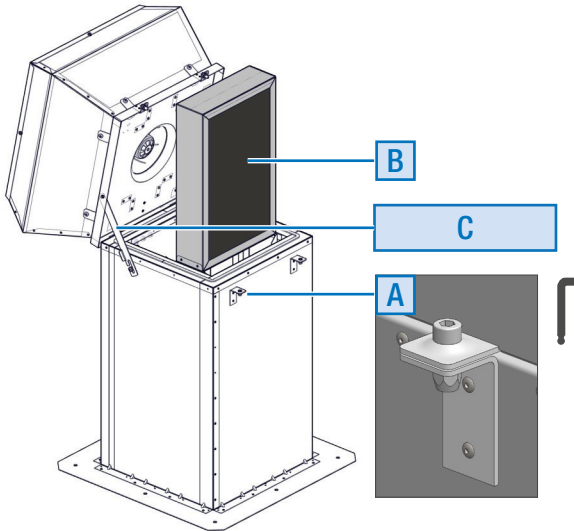

REINIGUNG DES LÜFTUNGSGERÄTES:

- **1. Schritt:**
elektrische Unterbrechung und Absicherung des Lüftungsgerätes
- **2. Schritt:**
Motorstillstand abwarten
- **3. Schritt:**
Abdeck- und Griffschutzgitter abnehmen (4 Schrauben lösen, **D**)
- **4. Schritt:**
Lüftungsgerät innen reinigen
- **5. Schritt:**
Klappsockel öffnen (Verschlusschraube **A**) und gegen versehentliches Zuklappen sichern (**C**)
- **6. Schritt:**
Lüftungsgerät von unten reinigen und ggf. Sockel reinigen (siehe oben)
- **7. Schritt:**
Gerät in umgekehrter Reihenfolge wieder in Betrieb nehmen

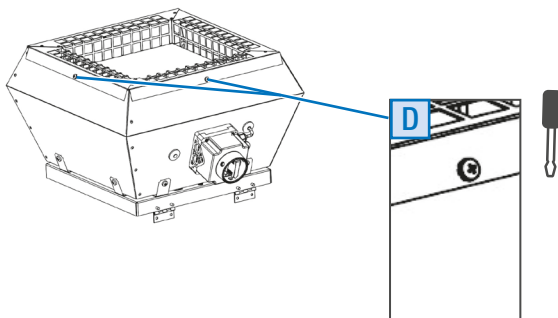

CLEANING THE BASE:

- 1. cut off power and make sure that the ventilation unit is safe;
- 2. wait for the motor to stop;
- 3. open the cover **A** and protect against untimely closing (engage the locking system **C** on the ventilation unit);
- 4. withdraw the silencer **B** ;
- 5. clean (vacuum cautiously with a vacuum cleaner);
- 6. proceed in reverse order to put the appliance back in operation.

CLEANING THE VENTILATION UNIT:

- 1. cut off power and make sure that the ventilation unit is safe;
- 2. wait for the motor to stop;
- 3. remove the covering and protection grille (unscrew 4 screws, **D**);
- 4. clean the inside of the ventilation unit;
- 5. open the cover **A** and protect against untimely closing (engage the locking system **C** on the ventilation unit);
- 6. clean the bottom of the ventilation unit and if necessary the base (see above).
- 7. proceed in reverse order to put the appliance back in operation.

NETTOYAGE DU SOCLE :

- 1. couper le courant pour mettre en sécurité l'unité de ventilation ;
- 2. attendre l'arrêt du moteur ;
- 3. ouvrir le socle rabattable (tendeur, **A**) et le protéger contre une fermeture inopinée (système de blocage **C**) ;
- 4. retirer la coulisse acoustique **B** ;
- 5. nettoyer (aspirer avec précaution avec un aspirateur) ;
- 6. remettre l'appareil en service en procédant dans l'ordre inverse.

NETTOYAGE DE L'UNITÉ DE VENTILATION :

- 1. couper le courant pour mettre en sécurité l'unité de ventilation;
- 2. attendre l'arrêt du moteur ;
- 3. enlever la grille de recouvrement et de protection (dévisser 4 vis, **D**) ;
- 4. nettoyer l'intérieur de l'unité de ventilation ;
- 5. ouvrir le socle rabattable (tendeur, **A**) et le protéger contre une fermeture inopinée (système de blocage **C**) ;
- 6. nettoyer le dessous de l'unité de ventilation et si nécessaire nettoyer le socle.
- 7. remettre l'appareil en service en procédant dans l'ordre inverse.

23. HERSTELLER- UND MONTAGENACHWEIS

■ Hersteller :

ZLT Lüftungs- und Brandschutztechnik GmbH
- ein Unternehmen der Aereco-Gruppe -
Wilhermsdorfer Straße 28
D-09387 Jahnsdorf/Erzgebirge

■ Montagebetrieb :

Firma: _____

Straße: _____

PLZ/Ort: _____

Telefon: _____

Telefax: _____

Ansprechpartner: _____

Tag der Montage: _____

Inbetriebnahme: _____

23. CERTIFICATE OF MANUFACTURE AND INSTALLATION

■ Manufacturer :

ZLT Lüftungs- und Brandschutztechnik GmbH
- an Aereco Group company -
 Wilhermsdorfer Straße 28
 D-09387 Jahnsdorf/Erzgebirge

■ Assembly operation:

Company: _____

Street: _____

PostCode/Town: _____

Phone: _____

Fax : _____

Contact: _____

Date of installation: _____

Commissioning: _____

23. JUSTIFICATIF DE FABRICATION ET DE MONTAGE

■ Fabricant :

ZLT Lüftungs- und Brandschutztechnik GmbH
- une entreprise du groupe Aereco -
 Wilhermsdorfer Straße 28
 D-09387 Jahnsdorf/Erzgebirge

■ Opération d'assemblage :

Société : _____

Rue : _____

CodePostal/Ville: _____

Téléphone : _____

Fax : _____

Interlocuteur : _____

Date de l'installation: _____

Mise en service : _____

24. ZUGANGSDATEN ZUM LÜFTUNGSGERÄT

- Seriennummer: _____
- WLAN-Bezeichnung: _____
- WLAN-Passwort: _____
- QR Code für Zugang (IP-Adresse):



▶ *Mit WLAN verbinden*

- Name (Benutzer): _____
- Passwort: _____

- Bauvorhaben (Adresse):

24. WI-FI CONNECTION DATA

- Serial number: _____
- Wi-Fi designation: _____
- Wi-Fi password: _____
- QR code for access (IP address):



▶ *Connecting with Wi-Fi*

- Name (user): _____
- Password: _____
- Building project (address):

24. DONNÉES DE CONNEXION WI-FI

- Numéro de série : _____
- Désignation Wi-Fi : _____
- Mot de passe Wi-Fi : _____
- QR code d'accès (adresse IP) :



▶ *Se connecter au Wi-Fi*

- Nom (utilisateur) : _____
- Mot de passe : _____
- Projet de construction (adresse) :

25.EG-KONFORMITÄTSERKLÄRUNG

AERECO GmbH
Robert-Bosch-Straße 9
65719 Hofheim-Wallau

ZLT Lüftungs- und Brandschutztechnik GmbH
Wilhermsdorfer Straße 28
09387 Jahnsdorf / Erzgebirge

Bezeichnung: Dachventilator
Maschinentyp: DV-Axx.1 (VTZ X Smart), DV-Axx.1 Plus (VTZ X Smart Plus)

Hiermit erklären wir, dass die Lüftungsgeräte der Baureihe DV- Axx.1 und DV-Axx.1 Plus aufgrund ihrer Konzeption und Bauart sowie in der von uns in Verkehr gebrachten Ausführung den einschlägigen Bestimmungen der folgenden EU-Richtlinien entsprechen:

- 2006/42/EG EG Maschinenrichtlinie
- 2014/30/EU EMV Richtlinie
- 2009/125/EG Ökodesign-Richtlinie
 - Verordnung (EU) No 1253/2014
 - Verordnung (EU) No 327/2011
- 2014/53/EU RED Richtlinie

Bei einer eigenmächtigen Änderung der Maschine verliert diese Erklärung ihre Gültigkeit.

Angewandte harmonisierte Normen:

- DIN EN ISO 12100:2011 Sicherheit von Maschinen – Allgemeine Gestaltungsgrundsätze
- DIN EN ISO 13857:2020 Sicherheit von Maschinen – Sicherheitsabstände gegen das Erreichen von Gefährdungsbereichen mit den oberen und unteren Gliedmaßen
- DIN EN ISO 14120:2016 Sicherheit von Maschinen – Trennende Schutzeinrichtung
- DIN EN 60335-1:2020 Sicherheit elektrischer Geräte für den Hausgebrauch und ähnliche Zwecke
- DIN EN 61000-6-2:2019 EMV-Störfestigkeit für Industriebereiche
- DIN EN 61000-6-3:2011 EMV-Störaussendung für Wohnbereiche, Geschäfts- und Gewerbebereiche sowie Kleinbetriebe
- DIN EN 300328:2019 Breitband-Übertragungssysteme – Datenübertragungsgeräte zum Betrieb im 2,4-GHz-Band

Anbringung des CE-Zeichens: Bestandteil des Typenschildes am Gehäuse

Jahnsdorf / Erzgebirge, April 2022

gez. Markus Rieck
Betriebsleiter, ppa.

25. EC COMPLIANCE DECLARATION

AERECO GmbH
Robert-Bosch-Straße 9
65719 Hofheim-Wallau

ZLT Lüftungs- und Brandschutztechnik GmbH
Wilhermsdorfer Straße 28
DE - 09387 Jahnsdorf/Erzgebirge

Designations : Ventilation unit for terrasse and pitched roof
Type of machine : DV-Axx.1 (VTZ X Smart), DV-Axx.1 Plus (VTZ X Smart Plus)

We hereby declare that by virtue of their design and model, and in the version we have put into circulation, the ventilation units of the VTZ X Smart and VTZ X Smart Plus series satisfy the essential requirements of the following EU directives.

- EC machinery directives (2006/42/CE)
- EMC directive (2014/30/EU)
- Ecodesign directive (2009/125/EG)
 - Commission regulation (EU) No 1253/2014
 - Commission regulation (EU) No 327/2011
- RED directive (2014/53/EU)

This declaration becomes void if there is an arbitrary modification of the machine.

Harmonized standards applied:

- DIN EN ISO 12100:2011 Safety of machines
- DIN EN ISO 13857:2020 Safety of machines - safety distance
- DIN EN ISO 14120:2016 Safety of machines - separating safety devices
- DIN EN 60335-1:2020 Safety of electrical appliances in domestic use and similar uses
- DIN EN 61000-6-2:2019 Emission standard for industrial environments
- DIN EN 61000-6-3:2011 Emission standard for residential, commercial and light-industrial environments
- DIN EN 300328:2019 Wideband transmission systems - Data transmission equipment operating in the 2,4 GHz band;

Attachment of the CE marking: Part of the type plate on the housing

Jahnsdorf/Erzgebirge, April 2022

Sign. Markus Rieck
Head of company

25. DÉCLARATION DE CONFORMITÉ CE

AERECO GmbH
Robert-Bosch-Straße 9
65719 Hofheim-Wallau

ZLT Lüftungs- und Brandschutztechnik GmbH
Wilhermsdorfer Straße 28
DE - 09387 Jahnsdorf/Erzgebirge

Désignations : Unité de ventilation pour terrasse et toit
Type de machine : DV-Axx.1 (VTZ X Smart), DV-Axx.1 Plus (VTZ X Smart Plus)

Nous déclarons par la présente que les appareils de ventilation de la série VTZ X Smart et VTZ X Smart Plus sont conformes aux dispositions des directives européennes suivantes en raison de leur conception et de leur construction ainsi que de celle que nous avons mise en circulation:

- Directives CE relatives aux machines (2006/42/CE)
- Directive CEM (2014/30/EU)
- Directive Ecodesign (2009/125/EG)
 - Règlement (EU) No 1253/2014
 - Règlement (EU) No 327/2011
- Directive RED (2014/53/EU)

La validité de cette déclaration devient caduque en cas de modification arbitraire de la machine.

Normes harmonisées appliquées:

- DIN EN ISO 12100:2011 Sécurité des machines
- DIN EN ISO 13857:2020 Sécurité des machines - distance de sécurité
- DIN EN ISO 14120:2016 Sécurité des machines - protecteurs doivent
- DIN EN 60335-1:2020 Sécurité des appareils électriques à usage domestique et utilisations similaires
- DIN EN 61000-6-2:2019 Immunité CEM pour les secteurs industriels
- DIN EN 61000-6-3:2011 Émissions parasites CEM pour les zones résidentielles, les zones commerciales et industrielles ainsi que les petites entreprises
- DIN EN 300328:2019 Systèmes de transmission à large bande — Équipements de transmission de données fonctionnant dans la bande ISM à 2,4 GHz

Apposition du marquage CE : partie de la plaque signalétique sur le boîtier

Jahnsdorf/Erzgebirge, Avril 2022

Sign. Markus Rieck
Directeur général



ZLT Lüftungs- und Brandschutztechnik GmbH
Wilhermsdorfer Straße 28 – 09387 Jahnsdorf/Erzgebirge – DEUTSCHLAND

Aereco S.A.S
62 rue de Lamirault – Collégien – 77615 Marne-la-Vallée cedex 3 – FRANCE – Tel.: +33 1 60 06 44 65
www.aereco.com

Aereco GmbH
Robert-Bosch-Str. 9 – 65719 Hofheim-Wallau – DEUTSCHLAND – Tel. +49 (0)6122/ 92 768 30 – info@aereco.de
www.aereco.de